

519



Šesté číslo magazínu 519 / Issue no. 6
Bílovice 519, CZ (Září/September 2021)

EGOE



Ideas

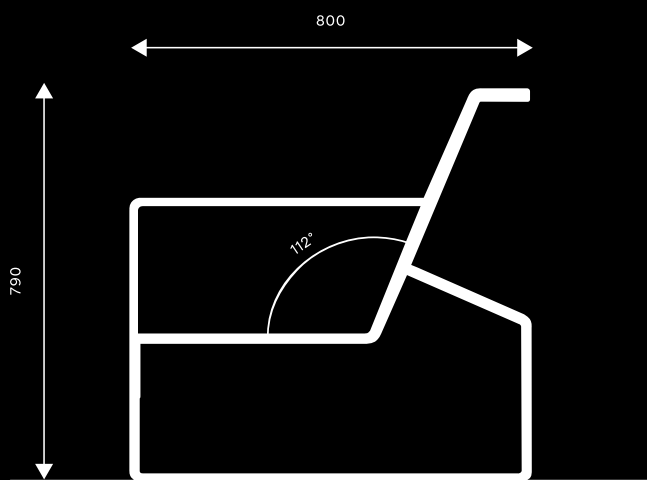

Make



Products

Editorial / Editorial

04 **Neviděli jste někde ty klíče? /
Anybody seen the keys?**

Profil / Profile

06 **AZUB bike:
Komplikovaný návrat k rozmanitosti /
A complicated return to variety**

Profil / Profile

10 **Patrik Hábl:
Většinou bez štětců / Mostly without brushes**

Rozhovor / Interview

18 **Pavel Mudřík:
„Architektura je taky citová záležitost,
s kterou si lidé mohou něco prožít“ /
“Architecture is also about emotions,
something people can enjoy”**

Profil / Profile

26 **Jan Novák:
Zástupce serifa / Serif's Deputy**

Rozhovor / Interview

42 **Johanna Pauly:
... a teď vážně: průmyslový design /
... and now on a more serious note:
industrial design**

Fenomén / Phenomenon

52 **Once upon a time at The U Olinka**

Rozhovor / Interview

56 **Čeněk Strnad:
Stačí mít chladnou hlavu, čisté ruce
a planoucí sporák / All one needs is
a cool head, clean hands and a bright flame**

Neviděli jste
někde ty klíče?



Anybody seen
the keys?

Vážení čtenáři,

tentokrát opravdu nebudeme chodit kolem horké kaše. Rovnou přiznáváme, že v letním čísle magazínu 519 hledáme ztracené klíče. Klíče od kvalitní architektury a veřejného prostoru, od kořenů skutečně průmyslového designu, od „neviditelných“ písem, od autentického vizuálního umění, které není do sebe zahleděné. Taky se ukazuje, že je lépe dělat méně věcí, ale pořádně. Toto pravidlo platí bez rozdílu ve venkovské kuchyni hostince U Olinka nedaleko Přerova i v cyklo dílně v Uherském Brodě. Většinou je to tak, že klíče někde jsou, jen si nemůžeme vzpomenout, kde přesně, nebo leží pod něčím jiným. Takže navrhuji na chvíli všeho nechat, zaklapnout počítač, odložit telefon do vedlejší místnosti a na pozadí příběhů jiných konečně zkusit hledat i ty klíče vlastní. Když herec Petr Čtvrtníček (aka Čeněk Strnad) může ve vší vážnosti profesionálně vyrábět vlastní uzeniny, tak i my máme na víc, než jsme si ještě včera uměli představit.

za redakci magazínu 519
Richard Vodička
Egoé studio, Bílovice 519

Dear readers,

This time we shall not beat about the bush. We freely admit that in this summer issue of magazine 519, we are looking for lost keys. Keys to quality architecture and public space, to the roots of a truly industrial design, to “invisible” fonts, to real visual art that isn’t absorbed in self. Also, it appears that it’s better to do less but do so properly. This rule applies without exception, whether in the country kitchen of the U Olinka inn near Přerov or in the bicycle workshop in Uherský Brod. The usual scenario is that lost keys are lurking around somewhere, hidden in plain sight, or we just don’t remember where exactly we put them. So, I suggest, let’s drop everything for a while, switch off our computers, put aside our phones and let’s lose ourselves in other people’s stories and finally try to look for our own keys. If the actor Petr Čtvrtníček (aka Čeněk Strnad) can in all seriousness become a professional sausage maker, then we too can do better than we only yesterday could have imagined.

On behalf of the magazine 519 editorial team
Richard Vodička
Egoé studio, Bílovice



AZUB bike

Komplikovaný návrat k rozmanitosti

Sklep. Dvanáct čtverečních metrů. Sloupová vrtačka, bruska, svářečka. U nich kluk lehce přes dvacet. Sice průmyslovák, ovšem bez konstruktérských zkušeností. Přesně takto začíná první kapitola příběhu o hledání alternativ k tradičním kolům. Protagonistou je Aleš Zemánek z Uherského Brodu, zakladatel společnosti AZUB bike.

Autor článku: Jaroslav Janečka

Prolog

Norsko, rok 1997. Na kraji silnice stojí porouchaný autobus. V něm Aleš Zemánek. Najednou se kolem prohnal zvláštní stroj na dvou kolech. Nad nimi leží jezdec, nohy natažené, šlape s vysokou kadencí. Tomu odpovídá i rychlost. Mnohem vyšší, než na normálním kole. Dvě vteřiny a je pryč.

Za pár měsíců měl tehdejší zaměstnanec zbrojovky jasno. Pomohl článek v časopise Peloton. To, co viděl v Norsku, bylo lehokolo. Že na to nepřišel hned? Nic divného. U nás tehdy lehokola prakticky neexistovala. A na západě se po několika desítkách let trvajících pauze prosazovala jen pozvolna.

Sportem k všednosti

Je jedno, zda sedláte městské, silniční či horské kolo. Základní trojúhelník řízení – šlapání – sezení je stejný. Slovy Aleše Zemánka – aktivního cyklisty – jsou dnešní kola vlastně až fádni. Rozmanitost a rozdílnost přístupů vyprchala, dodává. Byly ovšem doby, kdy pomyslný světový peloton vypadal úplně jinak. A zase tak dávno to není...

Ve 30. letech byly ve Francii běžné závody bicyklů na oválu. Ve startovním poli byly k vidění různé konstrukce. Mezi nimi i stroje, kdy jezdec prakticky leží. Dnes bychom je zařadili do kategorie lehokol. Na tratích bez stoupání se výhoda malého aerodynamického odporu projeví naplno. Zbytek ztrátu jen obtížně dotahoval. Jenže ve sportu platí, že na startu by měli mít všichni stejné podmínky. Tak je začaly cyklistické federace a svazy definovat: vzdálenost středové osy od země, pozice sedla... Vznikaly technické podmínky a výsledkem je dnešní tvar kola.

Sportovním prostředím definovaná podoba je univerzální. „Rozhodně však nevyhovuje každému. My hledáme pohodlí, máme jiný úhel pohledu. Nabízíme řešení umožňující použití kola v různých situacích,“ říká průkopník českých lehokol.

Když pomáhá technologie

Renesanci lehokol, nastartované na přelomu 80. a 90. let, pomohl především technologický pokrok. Hlavně funkční a komfortní řazení. To do značné míry eliminovalo objektivní problém tohoto jednostopého prostředku – horší stoupavost. „Technologie otevřely zaprášeným konstrukcím nové obzory. A platí to pořád,“ podotýká Aleš Zemánek. Stačí, když si vedle sebe postavíte první uherskobrodské lehokolo AZUB 1 a současný vrchol nabídky jednostopých lehokol AZUB SIX. „Podobný rozdíl jako mezi Favoritem a poslední Octavií v nejvyšší výbavě. A to nemluvíme o vzhledu, ale o technickém řešení a funkčnosti,“ vysvětluje dvacetiletý výsledek týmového vývoje.

Aleš Zemánek nejde s proudem, hledá vlastní řešení. Kolo se má podle něho přizpůsobit člověku, ne naopak. Jím založená firma AZUB bike vyrábí jednostopá i třístopá lehokola a vozíky za kolo. Kromě toho distribuuje skládací a nákladní kola.

Na špici. I té cenové

Letos AZUB bike vyrobí zhruba 500 lehokol. Na podobných hranicích se zastavil objem produkce i v předchozích letech. To už nejsou malá čísla. Přesto každý, kdo v Česku na lehokole jezdí, je pořád tak trochu za exota. Není divu. Celých 97 procent lehokol AZUB zamíří za hranice. A to i na ty nejnáročnější trhy. „Neprosazujeme se cenou. Jsme vlastně jedni z nejdražších. Alfou a omegou jsou pro nás kvalita a funkčnost,“ ukazuje Aleš Zemánek vlastní cestu ze Slováků do celého světa. Firemní politika je také důvodem, proč se počty vyrobených lehokol nerostou skokově. Poptávka je přitom obrovská. V Uherském Brodě to ale nechávají být. Jedou si to svoje a produkci zvedají pozvolně. „Kvalitativní lafku, kterou jsme si dali, za žádných okolností snižovat nebudeme,“ zaznívá z AZUB bike.

Alternativa? Není to jen o lehokolech

Když řekneme, že český cyklotrh je velmi specifický, jde vlastně o eufemismus. „Klidně to nazvěme tak, že v celosvětovém srovnání nemá obdobu,“ naráží Aleš Zemánek na skutečnost, že u nás prodejem dominují relativně drahá silniční a horská kola. K tomu pár gravel biků či treků. A to je vlastně vše. „Kola, která by si lidé kupovali s ambicí, aby je pohodlně dopravila do práce či za nákupy, jsou okrajovou záležitostí,“ vysvětluje. Minimální zájem se odráží na řídnoucí nabídce a neochotě výrobců či importérů k inovacím. Ukázkový příklad začarovaného kruhu.

„A právě tady vidíme jeden ze smyslů našeho podnikání – přicházet s tím, co na trhu není,“ dostává se majitel AZUB bike k podstatě své firmy. V nabídce tak má nejen vlastní lehokola či vozíky za kola, ale také distribuuje nákladní a skládací kola. Podobnost s legendárním socialistickým výrobkem je ale jen ideová. Kvalita, funkčnost a především schopnost jezdit pohodlně jsou jinde.

Co bude za deset let

Když má někdo vlastní vizi, kterou naplňuje, a zároveň se v oboru pohybuje bezmála čtvrt století, lze ho označit za experta. A takovým stojí za to naslouchat. Třeba když mluví o tom, kde bude cyklistika za deset patnáct let. O tom, že v té době drtivě převáží kola s elektromotorem, se bavit nemusíme. Tento trend je zřejmý. To další je už zajímavější. „Rozhodně se celá společnost posune k jinému vnímání kola. Nepůjde jen o prostředek pro sport a trávení volného času. Kolo se stane v mnohem větší míře společníkem i v běžných situacích. A to s sebou přinese částečný návrat rozmanitosti, která tady do poloviny minulého století byla,“ uzavírá Aleš Zemánek. Pokud vás budoucnost zajímá více, podívejte se do současného katalogu AZUB bike. Se špetkou fantazie ji tam hezký kus uvidíte.

A cellar. Twelve square metres. A pillar drill, a grinder, a welding machine. Next to them, a twenty-something young man. Though a technical school graduate, he has no experience in design engineering. This is precisely how chapter one of a story about finding an alternative to a traditional bicycle began. The protagonist – Aleš Zemánek from Uherský Brod, founder of the company AZUB bike.

Author of the article: Jaroslav Janečka



AZUB bike



A complicated return to variety

Prologue

Norway, 1997. A bus breaks down and pulls over. In it sits Aleš Zemánek. Suddenly, a strange looking contraption on two wheels whizzes past. On top of it a rider, legs stretched out, pedalling away. Fast. Much faster than on an ordinary bike. Two seconds and he is gone.

Several months later, the then employee of a local arms factory finally found the answer, after reading an article in the Peloton magazine. The thing he had seen in Norway was a recumbent bicycle. Why had he not figured it out straightaway? Easy. At the time such bicycles were practically non-existent in our country. Even in the West, they were only slowly coming back into vogue after decades of being obsolete.

Through sport to uniformity

It doesn't matter if your bike of choice is a city bike, a road bike or a mountain bike. The basic triangle of steering – pedalling – sitting is identical. Aleš, a keen cyclist himself, says that today's bicycles are somewhat dull. Variety and original approach to style seem to have vanished, he adds. There was a time when the world's virtual peloton looked completely different. And it wasn't that long ago...

In the 1930s, velodrome racing was common in France. One could see many different bicycle designs on the starting line. Amongst them also those on which riders were practically lying down. Today we would call them recumbent bikes. On flat tracks, the advantage of low aerodynamic drag becomes fully apparent. It was difficult for the other bicycles to make up the loss. But the unwritten rule of sport says that on the starting line, conditions should be the same for everyone. So various cycling federations and associations began defining them: the distance of the bottom bracket from the ground, the position of the seat... Gradually, technical specifications emerged and gave rise to the current bicycle design.

The shape defined by the sporting environment is universal. "However, it does not suit everybody. We look for comfort and convenience, our perspective is different. Our solutions allow our models to be used in various situations," says the pioneer of Czech recumbents.

When technology comes into the picture

Recumbent revival in the late 1980s and early 1990s was bolstered by technological advances. Especially where functional and convenient shifting systems are concerned. It largely eliminated the objective problem of these two-wheeled vehicles – poor climbing performance. "Thanks to advances in technology, new horizons opened up for those outdated designs. And it's still the case today," Aleš adds. One only needs to put AZUB 1 – the first recumbent from Uherský Brod – next to the current top of the range model AZUB SIX. "It's as if you were to compare Skoda Favorit with the latest top of the range Octavia. And I am not talking about appearance, I mean the technical solution and performance," he explains the result of twenty years of team development.

Aleš Zemánek is always thinking outside the box, coming up with unique solutions. A bike must adjust to its owner, not the other way round. The AZUB company that he founded makes recumbent bikes and trikes as well as trailers. They also sell folding and cargo bikes.

At the top. Pricewise too.

By the end of this year, AZUB bike will have made about 500 recumbents. Similar numbers were produced in previous years as well. This is not a small number. Still, anyone riding a recumbent in Czech Republic is seen as a bit of an oddball. No wonder. A whole 97 percent of AZUB recumbents are destined for abroad. Even the most demanding of markets. "We are not trying to make it through prices. In fact, our models are amongst the most expensive. For us, the alpha and omega are high quality and functionality," says Aleš about the company's journey from Moravian Slovakia all over the world.

The company policy is also the reason why the number of models produced doesn't surge. Despite the extremely high demand. But in Uherský Brod, they do things their way. They stick to their guns and increase production bit by bit. "Under no circumstances shall we drop the high standards we have set for ourselves," people from AZUB bike maintain.

Alternatives? It's not just recumbents

Saying that Czech bicycle market is highly specific is a euphemism. "Let's be blunt and say that globally, you don't see anything like this." Aleš is alluding to the fact that in our country, the biggest sellers are comparatively expensive road bikes and mountain bikes. Plus a few gravel bikes and trekkers. That's it. "Bikes people would buy with the view of having a convenient and comfortable means to get to work or to the shops are rare," he explains. This scant interest is reflected in the meagre offerings and the manufacturers or importers' reluctance to offer any innovations. A classic example of a vicious circle.

"This is where we see one of the purposes of our business – to come up with something that is missing from the market," gets Aleš to what lies at the heart of his company. They don't offer just their own recumbents and trailers, they are also distributors of cargo and folding bikes. Although, one can forget about any resemblance to the legendary Eska folding bike of Czechoslovakian yesteryear. Only the idea has remained; the quality, practicality and comfort are something else entirely.

Ten years from now

Someone who has been in the industry and fulfilling a vision for almost a quarter of a century can certainly be called an expert. And such people are worth listening to, for example, when they are predicting what the world of cycling will be like in ten or fifteen years. It goes without saying that by then, electric bikes shall prevail. This trend is pretty clear. What comes next is more interesting. "In the whole society, the perception of a bicycle will definitely shift. A bicycle will no longer be seen only as something to do sport or enjoy your leisure time with. It will become a much more common companion in ordinary situations, which will take us to a certain extent back to the variety that was common here until the middle of the last century," Aleš concludes. If you would like to learn more about the future, have a look at the current AZUB bike catalogue. With a bit of imagination, it will take you on a ride to the future.

Většinou bez štětců

Patrik Hábl (*1975) graduated from the Academy of Arts, Architecture and Design in Prague (AAAD) under the tutelage of Pavel Nešleha, completed training in Mikoláš Axmann's graphic studio, attended the State Academy in St. Petersburg and spent two semesters at Prague's Academy of Fine Art in Vladimír Kokolia's studio. He is currently teaching at AAAD. His work is exclusively abstract, oscillating between painting and graphics.



Takeda House, Takaoka, Japonsko / Japan

Patrik Hábl

Patrik Hábl (*1975) vystudoval Vysokou školu uměleckoprůmyslovou v Praze u prof. Pavla Nešlehy, absolvoval školení v grafickém ateliéru Mikoláše Axmanna, rok navštěvoval Státní akademii v Petrohradu a rok pražskou Akademii výtvarných umění, ateliér Vladimíra Kokolii. Pedagogicky působí na VŠUP. Jeho tvorba je výsadně abstraktní, oscilující na pomezí malby a grafiky.



DRN

Mostly without brushes

Malíř Patrik Hábl proměňuje výtvarnými intervencemi s rozpoznatelným autorským rukopisem galerijní, sakrální, soukromé i veřejné prostory. Abstraktní kompozice, organické struktury, motivy vrstvení a prolínání jsou pro diváka pozvánkou do vnitřních krajin, které překvapí svým měřítkem, velkorysostí, ale často také svojí naléhavostí.

Díky univerzální srozumitelnosti se Patrikova díla těší zájmu nejen v domácím prostředí a v evropských zemích, ale například i ve vzdáleném a kulturně velmi odlišném Japonsku nebo v Číně.

Ať se jedná o komorněji laděné výstavy nebo realizace ve velkém měřítku, vždy je patrný záměr danému prostoru nekonkurovat, ale spíš jej doplnit a nalézt komunikační linku mezi stávajícím prostředím a vlastním promyšleným výtvarným vstupem.

Důležitá je také spolupráce s architektonickými studií (FIALA+NEMEC, Chybík+Křištof), protože výrazná autorská stopa v podzemních garážích i v kavárně paláce Drn na Národní třídě nebo murály odkazující na barevnost půdy ve vinařství Lahofer v Dobšicích na Znojmsku na rozdíl od dočasných interiérových a venkovních instalací jen tak nezmizí.

Imaginativní struktury vytvářené pomocí otisků, roztíráním, slepováním, litím barvy nebo za pomoci airbrushové pistole nabízejí tolik interpretačních možností, kolik je trpělivý divák připraven objevovat a nalézat.

Autor článku / Author of the article: Richard Vodička

The unmistakable artistic style of painter Patrik Hábl transforms the interiors of galleries, religious buildings and private as well as public spaces. Abstract compositions, organic structures, layering and intermingling invite the viewer to enter the world of interior landscapes that surprise with their scale, generosity and often also with their urgency.

Thanks to the plain message it conveys, Patrick's artwork is very well received not only at home and in Europe, but for example also in the distant and culturally very different Japan and China.

Whether they are more intimate exhibitions or large-scale pieces, it is always evident that the intention is not to compete with the particular space but rather to complement it and to find a line of communication between the existing environment and one's own well thought-out artistic input.

Collaboration with architecture studios (FIALA+NEMEC, Chybík+Křištof) is also important, as the author's distinctive stamp in the underground garages and in the café of the Drn Palace in Prague or in the murals resembling colourful soil at the Lahofer winery in Dobšice in the Znojmo region are there to stay, unlike temporary indoor and outdoor installations.

Imaginative structures created by making impressions, smearing, gluing and pouring paint or using an airbrush gun can be interpreted in as many ways as the patient viewer is prepared to look for and discover.

Nechci být narušitel ani vetřelec, ale spřízněnec.



I wish to relate, not intrude or interfere.



Landscape Festival 2019, Ostrava

Splynutí s krajinou, rozpuštění v krajině vždycky hrálo důležitou roli.

Blending in with the landscape, getting lost in it has always played an important role.

Musím si věci vysnit, abych do nich mohl vstoupit.

I have to dream up everything in order to cross the threshold.



Vstupovat do nejrůznějších prostor je věc určité empatie.

To enter various places means to feel some empathy.



vinařství Lahofer / Lahofer winery

U stropu jsem musel na lešení téměř ležet na zádech.

When doing the ceiling, I almost had to lie on my back on the scaffold.

Samotný proces je pro mě srovnatelný s výsledkem. Často je to cesta do úplného neznáma.



The process itself is as important as the result. Often it truly is a journey into the unknown.



Landscape Festival 2020 – Vodopád Žižkov / Žižkov Waterfall

Dlouhodobě mě zajímá, jestli divák zažívá emoce.

I have always been interested to know if emotions come into the viewer's experience.

Pro diváka by to neměl být zážitek, ale prožitek.

The viewer should live the experience, not just see it.



I. P. Pavlova

Malba vznikala jakýmsi tancem nad plátnem.

This painting came to life by dancing above the canvas.

Ve dne je tady statický obraz, v noci se tento obraz proměňuje v projekci.



In daytime you see a still image, at night it comes alive.



Doupě Velešlavín

Tekoucí vodopád pomyslně vytéká ze střechy protějšho domu.

A waterfall seems to cascade from the roof of the house opposite.

V Petrohradu v Ermitáži jsem si poprvé uvědomil, že obraz ve větším měřítku může člověka ovlivnit.



Může se stát živým, může se do toho obrazu vstoupit.



DOX

The Hermitage in Saint Petersburg was where I first realised that a large-scale painting can have an effect on a person.

It can come alive, it draws you in.



Fotografie / Photography: Pavel Mudřík architekti

**„Architektura je taky citová záležitost,
s kterou si lidé mohou něco prožít“**

— Pavel Mudřík

Zlínský architekt Pavel Mudřík je autorem desítek výrazných a zajímavých staveb. Sám se popisuje jako spíše racionální tvůrce, který rozum balancuje svou intuicí. Důležitá je pro něj pokora a přiměřenost. Jeho dominantní materiály jsou dřevo a sklo, protože za stěžejní považuje v bydlení prostor a světlo. Sám ale říká, že nejzásadnější pro něj je, aby se v jeho domech lidé cítili dobře. Prostě jako doma. Povídali jsme si spolu o jeho tvůrčím přístupu i o tom, jak se lidé dívají na architekturu. A protože je Pavel muž, který o své práci přemýšlí a vnímá ji jako hloubavou činnost, byla radost se ho ptát.

Autor rozhovoru: Jan Jindřich Karásek

Naše setkání s Pavlem se několikrát posunulo, protože je to pracovitý člověk a někdy toho má až nad hlavu, takže není lehké ho sehnat. O to větší radost to ale je, když na to nakonec dojde. V našem případě se tak při jeho nabitém programu stalo o půl jedenácté večer, kdy přijel k nám domů a nad hrnkem mátového čaje se mnou po plném pracovním dni promlouval víc jak hodinu o architektuře a o tom, co pro něj znamená.

Tato unavená noční atmosféra ale nakonec dala našemu povídání tu správnou hloubku a otevřené okno do tiché zlínské ulice vylidněné po dešti jen tak lehce připomínalo, že život je i tam venku. I když se už odpočívá, nebo spí. Naši sousedi usínali, jak jinak, ve svých domech. Tam, kde se cítí dobře a bezpečně. A právě domy a pocity z nich byly po celou dobu naším hlavním tématem. S Pavlem jsme rodinní příbuzní, a protože mě zná od dětství, rozhovor byl neformální, a tak si v následujících řádcích tykáme.

Kdy sis poprvé uvědomil, že architektura je to, co chceš dělat ve svém životě?

Bylo to až v průběhu vysoké školy. Když jsem šel po střední na architekturu, tak jsem ještě netušil, co mě čeká. Tak je to asi pro většinu lidí, že si zvolí před maturitou nějaký obor a neví, jestli je to bude naplňovat. Ale v mém případě to tak naštěstí bylo. Co ta práce vlastně obnáší, jsem zjistil až po dostudování, když jsem nastoupil do první práce. To pro mě ze začátku doprovázela velká nejistota, ale ta byla nakonec nejdůležitější, protože mě donutila se zdokonalovat a překonávat překážky. A to mě vlastně v té profesi drží dodnes, ta snaha sám sebe překonat. Byl to takový sled jednotlivých událostí, díky kterým jsem se stal architektem, a dodneška je to pro mě takový proces sebepoznávání. Objevování toho, co dokážu a kde jsou mé limity.

Měl jsi od začátku nějaké cíle, kterých bys chtěl v architektuře dosáhnout? Nebo máš nějaké dnes? Někjaký ideál, ke kterému míříš?

Když jsem začínal, tak si myslím, že jsem neměl žádný konkrétní cíl, nebyly žádné konkrétní budovy, které bych potřeboval postavit. Ale dnes už ano. Kdybych to měl pojmenovat, tak je to obecně práce s nějakým širokým veřejným prostorem, tzn. nejen plenér, ale stavby, které mají dopad na veřejný prostor a které ovlivňují pohyby širokého obyvatelstva. Např. školy a místa vzdělávání. Obecně mě zajímají místa, kde se pečuje o lidi, takže bych rád někdy postavil budovu, ve které mohou lidé ve stáří důstojně

dožít svůj život. Co mě moc nepřitahuje, ale mnoho mých kolegů ano, jsou sakrální stavby. Já se spíš zaměřuji na civilní život lidí a na to, co je „nadpozemské“ se moc necítím.

Máš nějakou architektonickou filozofii? Něco, čím se při své práci řídíš?

Já se cítím hodně jako pragmatik, ale přistupuji k tomu, co dělám, zároveň intuitivně, takže kombinuji tak trochu obojí. Při tvorbě pro mě hraje důležitou roli kontext a taky se řídím docela striktně zadání. Není mým cílem jít proti přání klienta, i když to občas cítím jinak než on. Důležité slovo je pro mě „přiměřenost“. Snažím se vyhýbat okázalosti a rozmařilosti. Nemyslím si, že bych měl vyloženě nějakou filozofii, která by se dala tesat do kamene, ale kdybych měl svůj přístup nějak pojmenovat, tak je to taková tvůrčí racionalita.

To je taková obširnější otázka, ale jaké vlastnosti by měl mít každý dobrý architekt?

Každý si myslí, že dobrý architekt musí být taky velký kreslíř a velký umělec. To samozřejmě není na škodu, ale není to tak zásadní. Jakkoliv je architektura dělaná pro lidi a je tím pádem z podstaty tvořená objektivně, měla by každá stavba být subjektivním vyjádřením toho daného tvůrce. Myslím si, že důležitá je u architekta taky pokora. Neměl by být nezodpovědný k tématu a ke svému zadavateli. Architektura je samozřejmě uměním, ale stejnou měrou je také řemeslem. Znalost technické problematiky se tudíž hodí. Ale taky není základním předpokladem. Je to různé. Architektura může být uměleckým vyjádřením, ale taky výsledkem čistě technického přístupu a obojí v těch nejlepších případech funguje stejně dobře. Asi nejdůležitější je říct, že když bych tady vyjmenoval vlastnosti, které by člověk měl mít, tak je stejně možné dosáhnout dobrého architektonického výsledku i bez těchto vlastností.

Jaké architektonické trendy tě aktuálně nejvíce fascinují? A je něco, co tě v současnosti třeba šťve?

Musím říct, že trendy v architektuře nemám rád, protože jsem spíš konzervativní, ale snad v tom dobrém slova smyslu, kdy se snažím vzít si z toho, co už funguje, to nejlepší a nepřehlcovat to nějakým novátorstvím. Jestli ale něco v architektuře rezonuje, tak je to téma udržitelnosti. To je něco, čím se budeme muset do budoucna jako celá společnost zabývat ve všech odvětvích. Tzn. v mém oboru vynaložené energie na výstavbu a využití

obnovitelných zdrojů. To si myslím, že se nás architektů týká už teď, a jsem přesvědčený, že týkat se nás to musí, protože to není žádný trend, ale budoucnost naše i našich dětí.

Když to zmiňuješ, tak se tě musím zeptat, jakou roli v tvé tvorbě hraje příroda a celkový ráz krajiny?

Rozhodně to je něco, co řeším. To je samozřejmost. V tom asi nejsem nijak unikátní. Zkusím ti to říct jednoduše tak, jak se k tomu stavím pokaždé. Dělal jsem několik domů, které jsou postavené přímo v přírodě, některé i v chráněné oblasti. A to si člověk musí srovnat to své vlastní estetické vnímání s kontextem dané lokality. Přistupoval jsem k tomu tak, že jsem si tu krajinu tzv. nacítil, a pak jsem navrhl dům tak, aby tam zapadal. Aby netrčel, ale s místem se doplňoval. Ono pokud stávíš v přírodě, tak je to o něco zodpovědnější práce, to ano. Ale zase si nemyslím, že by člověk mohl podcenit jakoukoliv stavbu kdekoliv. Mimo civilizaci je to trochu choulostivější, ale možná se to dnes přehání. Já třeba v krajině stavím velmi rád, protože tam už od začátku vnímám tu energii. A popravdě si myslím, že bydlet v přírodě je samozřejmostí a nemělo bychom být v tomhle ohledu neodvážní.

Jak velkou roli hraje architektura v běžném lidském životě? A pokud velkou, tak myslíš, že se lidé zajímají o architekturu dostatečně?

Co se týče zájmu lidí, tak si myslím, že se to dost zlepšilo. Ten zájem se odvíjí od toho, jakého mediálního prostoru se architektuře dostává, tzn. jestli se o ní mluví v televizi, ve filmu, nebo se o ní píše v novinách nebo na internetu. A nejenom esteticky, ale taky společensky, co pro nás jako obyvatele znamená. Moje generace byla ochuzená v tom, že se na školách učilo o architektuře teoreticky jen málo, takže my jsme si to museli všechno nastudovat, nebo jinak řečeno „navnímat“ sami. Dneska je těch možností celá řada, takže je to lepší, ale pořád si nemyslím, že se o architektuře mluví dostatečně vzhledem k tomu, jak je to důležitý aspekt v životech nás všech. Když to porovnáme s tím, jak se mluví o filmu, výtvarnu nebo knihách, tak je to pořád málo.

Čím si myslíš, že to je? A dá se tomu nějak pomoci?

Je to tím, že si hodně lidí si pořád myslí, že architektura je jen stavitelská činnost, a tak se tím nechťejí zabírat. Je to moc technické. Přitom je to také výrazně duševní věc. Stačí se jen zamyslet, kolik lidí cestuje po světě a jako hlavní zastávky mají historické domy, na které se chtějí podívat. Hrady, zámky, věže, nebo kostely a katedrály. Když chtějí turisté pocítit atmosféru města a vnímat jeho dějinné souvislosti, tak se podívají do průvodce, pak

zvednou hlavy a dívají se po domech. Mohlo by pomoci, kdyby se více lidí dívalo na architekturu jako citovou záležitost, s kterou si taky mohou něco prožít.

Jak si na tom stojí současná česká architektura? Je něco, v čem by měla dohánět zahraničí, nebo si myslíš, že jsme na tom srovnatelně se světem?

Srovnatelně na tom bohužel není. Česká architektura ve světě takřka není vidět až na výjimky. Jakkoli jsou zde výborní architekti, tak je naše architektura takřka neviditelná. Jestli tady něco chybí, tak je to asi nějaké sebevědomí a odvaha pustit se do velkých evropských soutěží. Ta konkurenceschopnost tu u nás ve světovém měřítku moc není a stačí nám náš domácí prostor. Souvisí to ale taky s tím, že ta česká témata nejsou tak rozmanitá jako ta v zahraničí, takže v tomhle jsme trochu znevýhodnění. U nás jsou třeba velmi podceňena témata velkých sportovních stadionů, kulturní instituce a taky sakrální stavby, které jsou málokdy odvážné. Stačí se podívat na Prahu, která je sice historicky krásná, ale vznikla tam v poslední době nějaká zajímavá budova? Panuje tam velmi bojácný přístup, který nedovoluje invenci. Podle mě je architektonický vývoj Prahy za těch 30 let od revoluce nijaký a je to smutný pohled.

Měl jsi ve svém životě někdy období, kdy jsi to s architekturou chtěl vzdát? Stalo se ti někdy, že bys měl nějaký pocit marnosti nebo vyhoření, jak se dnes říká?

Nad tím jsem přemýšlel, ale musím ti říct, že se mi to snad nikdy naštěstí nestalo. Někdy pocítím únavu, vyčerpání, nebo že už mi docházela trpělivost z lidí, kteří tě chtějí dehonestovat a zbytečně s tebou soupeřit, takových chvil jsem zažil spoustu. Ale že bych s tím chtěl skončit, to mě nikdy nenapadlo. Já tu práci miluju.

A dokázal bys říct, čím to je, že si pořád držíš ten zápal a chuť to dělat?

Ono to bude i tím, že já mám děsnou kliku a že má práce má reálné výsledky, které mi pak všechno to úsilí vynahrazují. Myslím, že kdyby se mi věci nedařily tak, že jsme s tím ve studiu spokojení a že jsou s tím taky spokojení naši klienti, kteří nám to pak často dávají znát, tak by to bylo jiné. To se ale může stát každému a dávám si na to pozor. Pokud v tvé práci převládne to, co musíš udělat, nad tím, co chceš dělat, tak můžeš vyhořet. Ale to mi teď nehrozí. Já jsem se vždycky snažil, abych té práci nevzal tolik, aby v ní převládala organizace nad tvůrčím procesem. A to se mi dodnes daří. Pořád spíš tvořím než organizuji a v tom je pro mě ta radost.

Pavel Mudřík (*1960), zlínský architekt. Autor staveb jako je bytový dům Paseky, rodinné domy na Lazech, spoluautor obchodního domu Zlaté jablko a revitalizace prostoru parku Komenského ve Zlíně. Jeho dům na Růmech ve Zlíně se pyšní Českou cenou za architekturu a dům v lomu (Napajedla) byl oceněn jako nejlepší novostavba v soutěži Grand Prix Architektů.

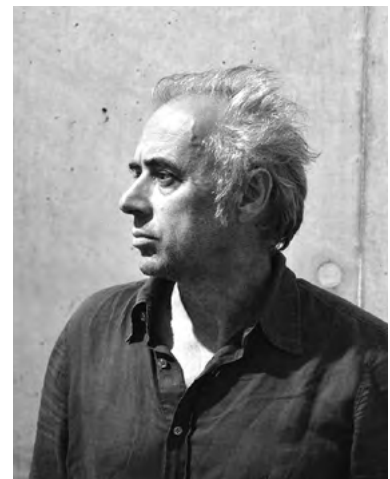



Revitalizace parku Komenského ve Zlíně / Revitalization of Komenského Park in Zlín, Václav Babka, Pavel Mudřík, 2014
(Fotografie / Photography: Foto TOAST-Libor Stavjanik)



Fotografie / Photography: Pavel Mudřík architekti

**“Architecture is also about emotions,
something people can enjoy”**

— Pavel Mudřík

The architect Pavel Mudřík from Zlín has dozens of distinctive and interesting buildings under his belt. He describes himself as a rational person who balances sense with intuition. Humility and adequacy are important for him. He mostly tends to work with wood and glass as he considers space and light to be crucial for any living space. Although, he also says that the most important thing of all is for people to feel good in his houses. To simply feel at home. We chatted about his creative approach and about people's opinions on architecture. And because Pavel is a man who thinks about his work a lot and sees it as something that can be explored, talking with him was a real pleasure.

Author of the interview: Jan Jindřich Karásek

Our meeting had to be postponed several times as Pavel works hard and is so busy at times that it is nigh impossible to get hold of him. But then it is all the better when it finally happens. In our case, he found time in his busy schedule one evening and came round to our house at half past ten. Tired after a very busy day, over a cup of mint tea, he spent more than an hour talking to me about architecture and what it means to him.

In the end, this weary late hour gave our chat the right depth and only the fresh scent of rain wafting through the open window reminded us that there was life outside too. Zlín was settling down for the night, our street was silent and empty, the neighbours relaxing or getting ready for bed in their houses, places where they feel safe and good. And houses and feelings were actually what we talked about. Pavel and I are family, and because he has known me since I was little, our conversation was relaxed and informal.

When did you first realize that architecture is what you actually want to do in your life?

It wasn't until I was at university, already studying. When I decided to study architecture after leaving school, I had no idea what to expect. I think it's the same for lots of people who pick something they want to study while still at school and don't really know if they will actually find it fulfilling. Luckily, in my case it turned out to be the right decision. But it wasn't until I started at my first job that I fully realized what this work actually involved. To start with, there was a lot of uncertainty and doubt which in the end turned out to be very important because it made me better myself and helped me overcome obstacles. Basically, it's what is keeping me in the job today, the desire to surpass myself. So, it was a sort of a sequence of individual events thanks to which I became an architect and it still is a process of self-discovery, so to speak. Discovering what I can do, my limits.

Did you have any goals at the beginning you wanted to achieve in architecture? Or do you have any today? Some kind of an ideal you are aiming for?

When I was starting, I don't think I had any particular goals, no specific buildings I wanted to build. But today I do. If I was to put it in words, it would be working on some nice big public space. I mean not just the space itself as such but buildings that have some impact on public, which somehow affect large numbers

of people, for example schools and education institutions. Generally, I am interested in places that care for people, so in the future I would like to build a house where old people can live out their remaining days with dignity. What I am not that interested in, unlike my colleagues, is sacral architecture. I am more into the real lives of people and don't feel up to the "supernatural" much.

Do you follow any philosophy of architecture? Something that guides you in your work?

I think I am quite pragmatic but I also use intuition, so I guess a bit of both. Context is very important for me and also, I quite strictly keep to the actual assignment. It is not my aim to go against a client's wishes, even if I sometimes see things differently. The word "adequacy" is important. I try to avoid ostentation and extravagance. I don't think I follow any kind of philosophy as such, something that could be carved in stone, but if I was to give my approach to work a name, it would be something like creative rationality.

Now, this question probably has no easy answers, but what qualities do you think every good architect should have?

Everyone thinks that a good architect must be very good at drawing and a great artist. Of course, this helps but it's not such a big deal. Although architecture is something that is made for people and is therefore objective, every building should be a subjective expression of its particular creator. I also believe that an architect should be humble. He should feel great responsibility for his client and his wishes. Architecture is not only a kind of art but in equal measure, it is also a craft. So, having technical knowledge and experience is pretty useful, though not essential. It varies. Architecture can be a result of an artistic expression as well as a purely technical outcome, and in the best of cases, both works equally well. I think the most important thing to say is that even if I was to list the qualities one should have, a good architectural result can be achieved without them anyway.

What trends in architecture intrigue you the most at the moment? And is there anything that annoys you?

I must say I dislike trends in architecture. I am more old school, in a good way hopefully, I try to take the best out of what works and not overdo it with the latest thing. Though if there is anything that resonates with architecture, it's the issue of sustainability. This is

something that we will have to address in the future as a society in all areas. In my field, it means the energy spent on building and the use of renewable resources. I think that for us, architects, it is a hot topic already, and I believe that we must do our bit as this issue is not a trend, it is our and our children's future.

Since you have mentioned it, I must ask – what part do nature and landscape play in your work?

It is definitely something I think about a lot. It goes without saying. I am not unique in this respect, really. Let me try and explain what my stance on it is. I have done several houses that are located right in the middle of nature, some even in a conservation area. You have to put your own aesthetic perception in the context with the location. So, my approach was to first get the feeling of the landscape and then design a house to fit that particular space. So that it would complement the place, not stick out. When you build in nature, you have a bit more responsibility, but then again, I think one shouldn't underestimate any building anywhere. It is a little trickier when you build away from civilization but maybe things have become too unreasonable today. I for one really enjoy building in nature because I feel the spirit of the place. And frankly, I think that living in nature goes without saying and we shouldn't hold back in this respect.

How big a role do you think architecture plays in our ordinary lives? And if significant, do you think people express enough interest in architecture?

Regarding people's interest, I think the situation has improved a lot. It depends on how much media attention architecture gets – if it is talked about on the TV, featured in movies, in the news or on the internet. And not only from the artistic point of view but also where the society is concerned, what architecture actually means for us, citizens. My generation lost out a bit in the fact that schools taught little about architecture in theory, so we had to study it all ourselves, in other words we had to learn how to "feel" it. Today, there are so many opportunities, so things are better now, but I still think architecture does not get enough attention considering how important it is in all our lives. If you compare it with how much attention movies, art or books get, it is just not enough.

Why do you think it is? Is there anything we could do about it?

I think it is because many people still believe that architecture is to do with construction, so they don't really want to be bothered about it. It's too technical for them. When, in fact, it is very much a spiritual matter too. Just think how many people travel around the world and how often they plan to see historical buildings. Castles, palaces, towers, churches, cathedrals. When tourists

want to feel the atmosphere of a city and experience its history, they look in their guidebooks and then raise their heads and look around the buildings. One thing that could help would be if people viewed architecture as something connected with emotions, something they can enjoy.

How is contemporary Czech architecture doing? Does it need to catch up in any way with the world? Or do you think that we are on a par?

Unfortunately, we cannot talk about being on a par with the world. Save for some exceptions, Czech architecture is still quite unheard of abroad. No matter that there are some truly excellent architects, our architecture is almost invisible. If there is anything we are missing, it is a sort of confidence and courage to embark on major European contests. There is not as much competition here like there is on a global scale, our home country suffices. Another thing is that the assignments we get in Czech are not as varied as those abroad, so we are held back a bit in that respect. Let me name things like large sport stadiums, cultural institutions and religious buildings – they are rarely adventurous. Take Prague, it is a historically beautiful city, but have any interesting buildings appeared there recently? Prague is reluctant in that respect, which impedes creativity. I think any architectural progress in that city over the last 30 years since the revolution has been pretty nondescript, it is a sad sight.

Have you ever got to a stage when you felt like giving up architecture? Felt it was futile or felt burn out, as we say today?

I did think about those things before, but no, I must say that fortunately, I don't think I have ever felt like that. Plenty of times I have felt tired, even exhausted, or impatient with people who wish to sling mud at you and needlessly compete with you. But to give it up? No, it has never crossed my mind. I love my job.

And would you be able to explain what it is that keeps the passion alive for you, keeps you going?

You see, I am just a very lucky guy, I see real results in what I do, which makes it really worthwhile. I think if we were not doing as well as we are in our studio and if our clients weren't as happy, and they often let us know they are, it would be different. But things can change for anybody and I am careful about it. If there is more that you have to do rather than want to do, then it can lead to a burnout. And that is not where I am at the moment. I have always kept an eye on how much work I take on, so that creativity would always come before organizing. And I have managed so far. My work is still more about creating than organizing and that is what makes it such a joy.

Moja* cesta

Ideas Make Products

* Kolekce venkovního nábytku Moja – křeslo MO116 / Collection of outdoor furniture Moja – Armchair MO116

Kempingové autovestavby / Camping conversions

EGOĚ



Čím dál častěji se v poslední době hovoří a píše o tom, že v oblasti průmyslového designu vznikají produkty, které jsou sice hromadně užívány, ale stále nejsou dostatečně vnímány jako výsledky tvůrčího a výrobního procesu. Jsou v tomto smyslu pro své uživatele neviditelné. A to není špatně. Kvalitní design by neměl obtěžovat. Je jen škoda, že není vidět na jeho tvůrce. Na designéry, konstruktéry, technology, vývojové týmy. Celá tato průmyslová oblast je mediálně ve stínu jiného designu. Toho dekorativního, stylového, exkluzivního designu, jehož doménou je forma a tvar, nikoliv řešení problému. Proto je celý segment komuni-kačně podvyživený a vzniká všeobecný dojem, že takové produkty není třeba nijak zvlášť řešit ani navrhovat a pokud ano, není to určitě žádná velká věda a zvládne to prakticky každý inženýr. Začíná se ale blýskat na lepší časy a karta se pomalu obrací. I ta grafická. Samostatnou kapitolou je taky typografie. Marně bychom hledali jiné produkty, které jsou takto masově aplikovány, aniž by jejich uživatelé vnímali fakt, že je musel někdo navrhnout a vytvořit. Písmo - etalon samozřejmosti. „Typoška“ by měla dýchat. Prostě něco jako vzduch.

Autor rozhovoru: David Zezula

Jan Novák

ZÁSTUPCE SERIFA

Jan Novák je mladý grafický designer a typograf, fanouškům bílo-vického Egoé studia známý i jako člen tvůrčího tandemu Novák-Nedelka, který vytvořil mezinárodně oceňovaný logomanuál pro naši dnes už bývalou značku mmcité+ nebo Nejkrásnější knihu roku 2020 – katalog Myšlenková dílna/Think Shop. V současnosti se kromě grafického designu zabývá královskou disciplínou, tvorbou vlastních písem. Nová písmolijna All Caps, operující mezi Prahou, Berlínem a Lausanne, kterou zakládá společně s Ondřejem Báchorem, bude mít svůj první release na začátku letošního podzimu. Dokazuje, že poptávka neviditelné ruky trhu po nových fontech pořád existuje. A protože nás zajímá všechno, co je kvalitně navrženo, hromadně užíváno a uživatelsky přehlíženo, rozhodli jsem se z Honzou vytvořit takovou koláž na téma typografie. Obrázky a odpovědi. A vůbec, není náhodou typografie taky průmyslový design?

Papír, mléko, pero a zapalovač

DZ: Po tom být neviditelní toužíme už celé věky. Od starověké Hádovky čapky neviditelnosti přes plášť Harryho Pottera, který ukradl Arabele, až po dědovy maskáče. Technologický pokrok

současnosti přibližuje fantazie skutečnosti. Dnes je třeba možné použít hypermoderní vojenskou kamufláž Quantum Stealth a skrýt se před světem. Nebo se stát typografem.

JN: Existuje spousta typů typografů. Někteří z nich jsou hodně expresivní, například František Štorm (autor dnes už legendární knihy Eseje o typografii), jeho písma mají silný výraz a jsou hodně prokreslená. Jsou i designéři, kteří dělají písma jen pro nadpisy, hodně dekorativní nebo experimentální fonty. To je pozice přerodu mezi grafikem a typografem. A pak je taková hardcore rovina, kterou se snažíme dělat my s projektem All Caps, a to jsou písma, která jsou skoro neviditelná, mají minimum charakteru.

Důvod, proč vznikají nová písma, je ten, že se mění vizuální kultura kolem nás. Ty máš na sobě tričko, které ti přijde úplně normální, ale třeba před třiceti lety by mělo jiný střih, mělo by trošku jiné švy a trošku jiný materiál. Je to postupná evoluce technologie a stylu, je to hodně propojené s módou, architekturou a vrací se to v cyklech. Třeba patková písma, která dělal například Štorm, byla lehce zapomenutá, nebyl o ně moc zájem a teď se zájem o ně zas vrací. Móda se otočila a začínají „frčet“ patková a serifová písma. Ale už třeba nesplňují současný technický a estetický standard a musí se dělat znova.

Jsou to cykly, které se dají přirovnat k průmyslovému designu. Třeba takové nůžky taky můžeš po letech vyrobit znova, lepší technologií, s lepším pantem, v novém materiálu. Cyklení trendu.

Poctivá práce vývojářů

Investice do vývoje bývá často považována za rozmařilost jako něco, co přijde na řadu, až zbydou nějaké peníze. Hodnota práce designéra, konstruktéra nebo technologa se špatně měří a počítá, takže je mnohem lepší zainvestovat do výrobních prostor nebo nového softwaru, kde je vidět okamžitý efekt. Pak se ale může stát, že přijdete o svůj bestseller.

Třeba Helvetica je dílo obrovského týmu švýcarských designérů v bílých pláštích, kteří deset let seděli v ateliéru a měli nazvětšované litery, které bílým korektorem a černou tuší tunili do perfektní podoby. Je to tak i dneska, není možné, aby to dělal jen jeden člověk, je to týmová práce. Historicky to tak vždycky bylo i díky materiálu. Výtvarník navrhl základní nápad písma a pak byli rytci, kteří museli písmo vyrýt do kovových forem, ze kterých se odlívaly litery. Rytec sám musel být odborník a sám interpretovat tah písma. Pro každou velikost musel rýt vlastní štoček. Práce, kterou musíme dnes udělat, aby to písmo vypadalo dobře v miniaturní velikosti i v titulku, tam byla distribuovaná do týmu rytců a tiskařů, kteří to testovali, a kreslířů, kteří to zvětšovali a zmenšovali. My to řešíme, aby to vypadalo dobře v jedné formě ve všech velikostech a to je docela těžké.

Typografický Oscar

Prvním a posledním opravdu slavným typografem byl Gutenberg. Pak už se čtenáři Písma svatého nebo Blesku spíš obdivovali autorům textu než typografii. Ale některé tituly už mají titulky tak velké, že si je líný čtenář může prohlížet jako obrázky na „instáči“. Spravedlnost existuje.

Příkladem je jedno písmo, které jsem dělal v Česku, ale ukázal jsem ho kamarádovi ze Švýcarska, který ho použil na výstavu v Curychu na plakáty. Pak to sdílel na instagramu a ty plakáty viděl jeden art director ze studia v New Yorku. Ten mi napsal s tím, že je to super písmo a jestli ho nemůžu poslat na zkoušku. Poslal jsem mu ho a oni z něj udělali kampaň pro galerii v New Yorku a zase to dali na instagram. Pak se ozvala už větší agentura z New Yorku, která dělala kampaň pro maraton, který pořádá Nike v Los Angeles, a nakonec to písmo koupili přímo Nike a bylo použité na obřích led obrazovkách na bulvárech v Los Angeles.

Tento článek je tiskovou zkouškou písma Motif (verze 66), použitého pro sazbu textů a nadpisového písma San Sebastian (verze 54).

Crash test letters

Bez testů dneska nic. Naštěstí se už současná písma nemusí přizpůsobovat omezeným možnostem dýchavičné výpočetní techniky s nízkým rozlišením a do hry se vrací estetické normy typografie ve svobodné formě s možností neomezených úprav a cizelací. Ale i písmomalíř je jenom člověk a jednou řekne dost.

Je výzva se nespokojit jenom s nápadem, ale propracovat to písmo tak, aby nezarezovalo jen na pár plakátech spřátelených grafiků, ale bylo dokonale univerzální, prokreslené pro široké použití. To může trvat i rok, dva, aby měl od toho člověk dostatečný odstup.

Vždy máme písem rozdělaných několik. Ted' na All Caps budeme vydávat čtyři nová písma, které postupně doděláváme, dvě z nich už jsou úplně hotová a už máme připravená další dvě, která jsou zhruba ve 40% vývoje, a ta vyjdou třeba až za rok. Není tam tím pádem moc umělecký feeling. Sice si připadáš jako tvůrce, ale nemáš tu zpětnou vazbu, třeba jako na vernisáži, kde vidíš hotové obrazy a to, jak na ně publikum reaguje, nebo kdybys měl koncert a sklídlil potlesk. Pro mě je důležité mít zadání, nějaký prvotní cíl, kterému má to písmo sloužit, protože jinak není možné do něj dostat výraz nebo nějakou ideu. Největší výzva je udělat takové písmo, aby z něj i méně zdatný designer mohl udělat dobrý layout.

Responzivita versus ergonomie

Kaligrafie nebo krasopis, typografie ve veřejném prostoru, tagy, piktogramy zákazu kouření a vizuální smog, blogy, animované gify, neony nebo krásné knihy, magazíny, obaly na vinyly. Do ruky nebo jen na oko, stačí si vybrat.

Největším zadostiučiněním jsou knihy. Sice to není příliš profitable, to si koupí jeden grafik, udělá s tím dvě tři knihy a vydělá 100 euro.

Udělat písmo do knihy je asi to nejtěžší. Občas se ale název písma uvádí v tiráži, to je takový tajný komunikační kanál nás typografů, určitá reklama. Pak cestuješ, jsi někde v Barceloně a zjistíš, že je tvoje písmo použité v navigačním systému místního muzea.

Řemeslo forever (zdroj: Wikipedie)

Písmomalířství je řemeslo, které se zabývá malbou nápisů různým písmem na různé materiály. Písmomalíři jsou tedy řemeslníci, kteří velmi často ve své praxi realizují poznatky získané nejen z malířství a natěračství, ale také z oboru typografie. Písmomalířství je patrně na ústupu, neboť mnoho nápisů se v současnosti vytváří jiným způsobem (např. lepí se ve formě samolepicích prvků vytvářených počítačem apod.).

Jan Novák (*1989) je grafický designér a typograf, studoval na UMPRUM v Praze a ZHdK v Zurichu. Věnuje se návrhům vizuálních identit a písem. V roce 2021 spoluzaložil písmolijnu AllCaps.

153429780
153429780
153429780
153429780
153429780
153429780
153429780
153429780

Aa Bb Cc

TOO BLACK
↓ (check apart a)

TOO BLACK

doesn't feel geometrical

Ff Gg Hh

THIS LETTER IS BLACKER THAN

TOO NARROW
(see it with H)

Mm Nn Oo

BREAKING POINT

THIS IS FALLING

Rr Ss Tt Uu

TOO SCRATCHY

(c.g.e)

ADD

(better spacing)

Xx Yy Zz Oo

feels different

Š š É é Á á Ó ó

↑ ↓



A B C D E F G

H I J K L M N

Ń Ö P O R S

T U V W X Y Z

X e o # 0 1 2 3

456789(GO)*
COLLIE©?!&,
@\$%
YOUTH



Cc Dd Ee

feels more dynamic ↑

Handwritten sketches of letter shapes with notes like "2.2" and "(s.g.?)".

Ii Jj Kk Ll

Feels Invented Contrast

↓ 4/16U (see ij) i j

Oo Pp Qq

Uu Vv Ww

TOO BLACK

TOO BLACK

TOO BLACK

1 2 3 4 5 6 7 8 9

Ñ Ñ Ñ Ñ * ! : . T

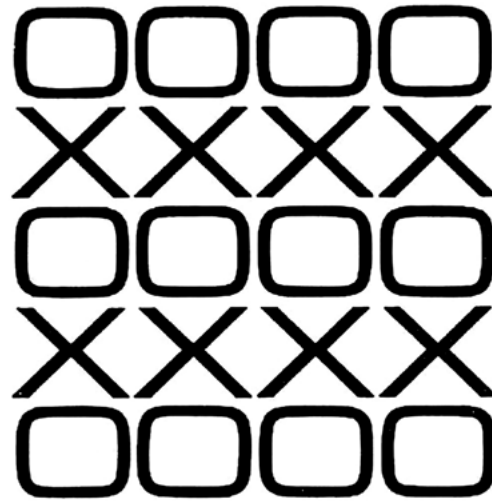
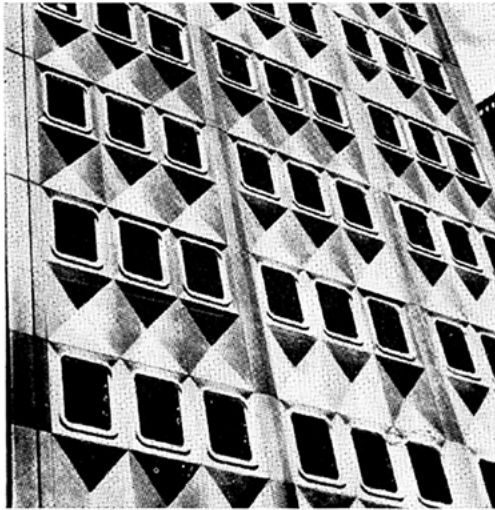
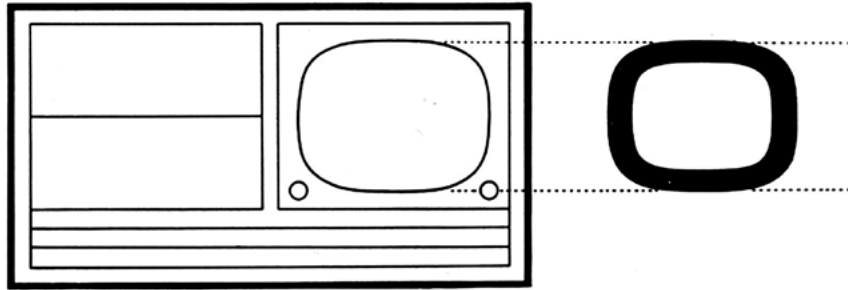
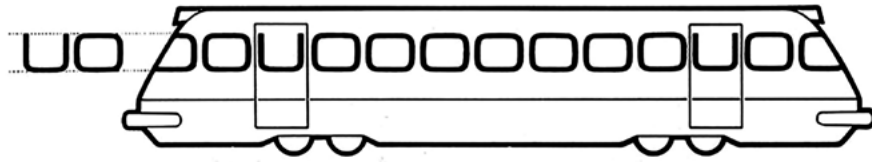

EGOE

Ideas Make Products



Moja*
výroba

Výroba ocelových konstrukcí / Steel structure manufacturing

YOU
be
one
of
you
NEW



①
7

NEW

2
3
4
56789
567890

Recently, many articles have been written and much has been talked about the fact that industrial design generates products used by masses but not really perceived as something that has been produced as a result of a creative and manufacturing process. In this sense, such products are invisible to users. It is not a bad thing in a way, as good design should not be intrusive. It's just sad that its creators aren't more visible. All the designers, design engineers, technologists and development teams. The media tend to neglect this whole industrial area in favour of another kind of design – the decorative, stylish, exclusive sort whose focus is on the shape and form, not on problem solving. That is why this whole sector is starved in terms of awareness and why the general impression is that these products do not need much attention and if they do, it certainly is no rocket science and practically any engineer can do it. However, things seem to be looking up at last and tables are beginning to turn. Even those in graphic artists' studios. Especially where typography is concerned. One would be pushed to find another product used so much by so many without the user giving a thought to the fact that even this product must have been designed and created by somebody. Fonts – such an extraordinarily ordinary thing, nowadays as natural as the air we breathe.

Author of the interview: David Zezula

Jan Novák

SERIF'S DEPUTY

Fotografie / Photography: Daniela Pilná

Jan Novák is a young graphic designer and typographer, to fans of the Egoé studio in Bilovice also known as one half of Novák-Nedelka, the creative duo behind the internationally award-winning logomanual for our former brand mmcité+, or the Most Beautiful Czech Book of the Year – the Think Shop catalogue. Besides regular graphic design, Jan currently focuses on the queen of graphics – designing his own typefaces. His new type foundry All Caps, established with Ondřej Báchor and operating between Prague, Berlin and Lausanne, will see its first release in the autumn. Their enterprise confirms that the insatiable appetite of the market for new fonts hasn't been sated yet. And because we are always interested in anything that has been designed well, is used by masses and overlooked by users, I and Honza decided to create a kind of composition on typography. Art and answers. Anyway, isn't typography industrial design as well?

Paper, milk, pen and lighter

DZ: Since time immemorial, we have longed to be invisible. From the ancient Helm of Hades and Harry Potter's cloak stolen from Arabela to grandpa's camo pants. The technological advances

of today are bringing fantasy closer to reality. Nowadays, one can get hold of some Quantum Stealth hypermodern army material and hide away from the world. Or, one can become a typographer.

JN: There are many types of typographers. Some are extremely expressive, such as František Štorm (the author of the legendary Essays on Typography) whose fonts are very distinctive, with a lot of attention to detail. Some designers concentrate only on fonts for headlines, on highly decorative or experimental fonts. This is where the graphic artist meets the typographer. And then there is the hardcore level where we are with our All Caps project – fonts that are almost invisible, with minimum character.

The reason new fonts keep appearing is because the visual world around us keeps changing. You might be wearing a t-shirt today which you think is quite ordinary, but thirty years ago, this t-shirt would have been cut slightly differently, had slightly different stitching and made from slightly different material. We are talking about a gradual evolution of technology and style, a process closely connected with fashion and architecture, recurring in waves. Take serif fonts, popular with, for example, Štorm – they fell out of fashion a bit, people kind of forgot about them

and now they are making a comeback. Serif fonts are all the rage again these days. But they might not come up to the technical and aesthetic standards of today and must be created anew.

We see cycles that can be compared to industrial design. Take a pair of scissors – you can still make a completely new model, use better technologies, an improved hinge, modern materials. A cycle of a trend.

Good honest work

Investments in research and development are often seen as indulgence, something to put money in only when there is some left over. The value of a designer's, engineer's or technologist's work is difficult to measure and calculate, so it makes more sense to invest in a new building or new software where one can see immediate effect. But then you might just lose out on a bestseller.

Take Helvetica – a typeface created by a huge team of Swiss designers in white coats who spent ten years sitting in a studio, fine-tuning enlarged letters with Tippex and India ink until they achieved the perfect result. It's the same today, really. A font cannot be created just by one person, it's a team effort. Historically, that is how it has always been, because of material. An artist would make the first draft of a new font and then came engravers who had to carve each character into metal dies from which letter blocks were cast. An engraver had to be highly skilled and interpret each stroke himself. He had to prepare an individual blocks for each size. In those days, work which we have to do today in order to make a font look good whether in miniature form or in a headline would be shared out amongst a team of engravers and printers who tried the finished blocks out, and to draughtsmen who made the letters larger or smaller. Our job is to make it look good in one form in all sizes, which is pretty hard.

Typography Oscars

The first and last truly famous typographer was none other than Johannes Gutenberg. After him, readers of the Holy Scripture or the Sun would think to praise the author of the contents rather than the typography. But some periodicals use such large fonts for their headlines that a lazy reader can scroll through them as he would through Instagram. There is justice in this world.

I can give you an example – there is a font I designed in Czech and then showed it to a friend in Switzerland who used it on posters for an exhibition in Zürich. He then put these posters on Instagram where they were spotted by an art director from New York. This guy then wrote to tell me that the font was superb and could I send it to him for a trial. I did and they used it in a campaign for a gallery in New York, again putting it on Instagram. Then I was approached by a larger agency from New York who were doing a campaign for a marathon organized by Nike in Los Angeles and in the end, Nike actually bought my font and used it on giant LED screens all over Los Angeles boulevards.

This article is a print test of the Motif font (version 66) used for typesetting texts and the San Sebastian heading font (version 54).

Crash test letters

One cannot do without trials. Luckily, contemporary fonts no longer have to accommodate to the limitations of wheezy, low-resolution computer technology. Aesthetic typography standards are coming back into play in a free form with unlimited modifications and refining. But even a sign painter is only human and one day has enough.

It's quite a challenge not to settle just for an idea but to perfect a font to such an extent that it would not appear just on several posters made by graphic artist friends, but which would be perfectly versatile, suitable for a wide range of use. This can take up to two years, so that one is able to step back and tweak it as desired.

We are always working on several fonts at the same time. In All Caps, we are currently getting ready to publish four new fonts which are gradually being finalized, two are completely ready and two are still being worked on, so these might be published in about a year. Therefore, there is not much of the arty feeling yet. You do see yourself as a creator of something new but you lack the feedback, as for example, at a preview of an art exhibition where you see your paintings and people react, or at a concert when you get applause for your performance. For me, getting an assignment is very important, the initial target the font should aim for. Otherwise, you cannot get the expression in it, the idea. The biggest challenge is to create a font which even a mediocre designer could use to make a good layout.

Response vs ergonomomy

Calligraphy, public space typography, tags, no smoking signs, visual smog, blogs, animated GIFs, neon lights and beautiful books, magazines, record jackets. To be held it or to feast your eyes on, just take your pick.

Books are the greatest satisfaction. True, such jobs are not very profitable, a graphic artist comes along and buys it, uses it for a couple of books and you earn the grand sum of a 100 euro. Designing a font for a book is the most difficult, I think. But sometimes, the name of the font appears on the copyright page, which is a sort of secret communication channel for us, typographers, a kind of advertising. Then you travel somewhere, say to Barcelona, and you see your font used in the navigation system of the local museum.

Craft forever (From Wikipedia)

Sign painting is a craft of painting letters in different fonts on different materials. Sign painters are therefore artisans who very often apply in their practice knowledge gained not only from painting and decorating, but also from typography. Sign painting seems to be on the decline, as many signs or texts are nowadays created in other ways (for example by using self-adhesive components created by computer, etc.).

Jan Novák (*1989) is a graphic designer and typographer, studied at UMPRUM in Prague and ZHdK in Zurich. He is focused on design of visual identities and fonts. In 2021 he co-founded type foundry AllCaps.

EGOĚ

Ideas Make Products

* Kolekce venkovního nábytku Moja - kresle M0116 / Collection of outdoor furniture Moja - Armchair M0116

Moja* zastávka

Projekty v dopravní infrastruktuře / Transport infrastructure projects

... A TEĎ VÁŽNĚ: PRŮMYSLOVÝ DESIGN

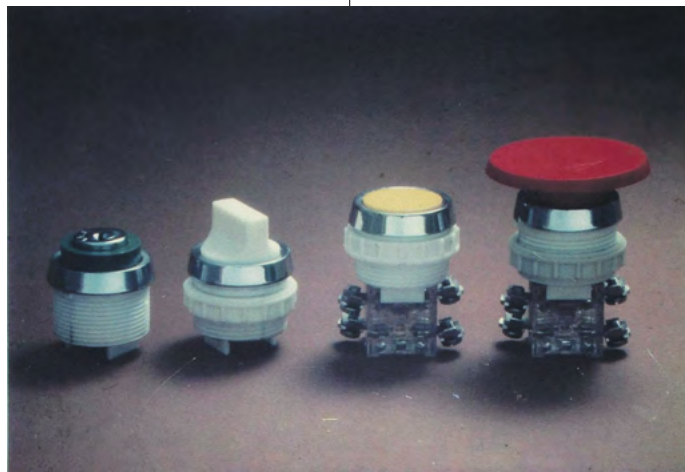

ovladače elektrických ořistroů, Jan Tatoušek pro
Elektrořstroj Pisek 1969 / knobs for electrical devices,
Jan Tatoušek for Elektrořstroj Pisek 1969



prototyp motocyklu JAWA UR SST (Bison), Jan Tatoušek 1967–68 /
prototype of motorcycle JAWA UR SST (Bison), Jan Tatoušek 1967–68

Jana Johanna Pauly

Ten pocit, když se snažíte něco pochopit, studujete, „gúglíte“, chodíte do knihoven, taháte rozumy, z koho jde... a pak potkáte někoho, kdo o „vašem“ tématu ví téměř vše a bez potíží, slepých uliček a zádrhelů vás do něj může uvést. Takhle to bylo se mnou. Téma: průmyslový design, jeho vývoj zejména porevoluční a poněkud zmatečná situace současná. Nejasná politika i mediální terén, neexistující prezentace firem a osobností českých kreativních průmyslů. Na koho byste se obrátili vy?

Autorka rozhovoru: Vladimíra Černá

Mě z bryndy vytáhla nestorka českého průmyslového designu, paní Johanna Pauly. Seniorka, dnes stále ještě výzkumná pracovníce v Národním technickém muzeu, již komunistický režim zabránil ve studiu milovaného designu a která se k němu přesto díky své inteligenci, disciplíně a nesmírné pracovitosti dostala. Jako kurátorka sbírky průmyslového designu v Národním technickém muzeu získala dokonalý přehled založený na důvěře a osobních vazbách s většinou významných designérů své doby. A my v Egoé se nebojíme ptát. Zatím jen online. Moc se ale těšíme na osobní setkání na začátku září. Všichni se totiž sejdeme na Žních designu a festivalu WiFič VEN!

Jaké byly začátky sbírky průmyslového designu v Národním technickém muzeu?

Z muzejního hlediska je to sbírka velmi mladá, vznikla v roce 1994. Tehdejší ředitel Národního technického muzea a současně soukromý sběratel designu a výtvarného umění Ivo Janoušek se rozhodl ve své nové koncepci rozvoje muzea vytvářet mosty mezi kulturou a technikou.

Založil proto v NTM nové oddělení industriálního designu a hledal pro něj vedoucího kurátora.

„Náhoda přeje připraveným,“ řekla jsem si a dodala si odvalu zeptat se na podmínky. Byla jsem přizvána k pohovoru a v září 1994 jsem mohla nastoupit. Během dvou měsíců jsem předala svému nástupci sbírku Muzea skla a bižuterie v Jablonci nad Nisou a poděkovala jsem panu řediteli, že mě s pochopením uvolnil na novou životní cestu.

Měla jsem řadu zkušeností ze světa aktivních výtvarníků. Intenzivně jsem spolupracovala se sochařem V. K. Novákem, připravovala jsem výstavy a připravovala jsem výstavy v galeriích a organizovala jsem realizace v terénu.. Průmyslový design byl mou oblíbenou disciplínou, německý Bauhaus obdivovanou institucí, kde jsem s VKN připravovala jeho velkou výstavu v roce 1989, a dějiny umění mým „hobby“.

Podářilo se mi svou koncepcí přesvědčit vedení Národního technického muzea, že se vyplatí investovat do rozvoje nového oddělení průmyslového designu technických oborů.

Jaké to je přijít jako neznámý nováček do kolektivu odborníků a snažit se navazovat kontakty?

To víte, byla jsem „nula z regionu“. Počátek mojí práce byl velmi obtížný a náročný na seznámení se s obrovskou sbírkou všech 14 oddělení muzea, počínaje dopravní technikou, hutnictvím, sportovním průmyslem, elektrotechnikou až po stavitelství a architekturu. Musela jsem získat důvěru nových kolegů, v jejichž sbírkách jsem také hledala stopy designu od 19. století. V podstatě neustále jsem studovala v depozitářích, knihovnách, archívech a také ve sbírce designu Uměleckoprůmyslového muzea, kterou zakládala a vedla tehdy jediná historička designu Milena Lamarová. Ta se stala mým prvním rádcem při orientaci v historii československého designu. Praha má velké sebevědomí ve všech směrech a já jsem navíc byla zcela neznámá ženská bez vysokoškolského vzdělání.

Jak se získává důvěra samotných průmyslových designérů?

První rok, kdy jsem rychle navazovala potřebné pracovní kontakty, nebyl pro mě vůbec jednoduchý. Do tří měsíců jsem musela stihnout první akviziční nákupy, které posuzovala odborná komise muzea.

Tehdy mi velmi pomohli pánové Karel Kobosil a Milan Kabát z Design centra, kteří mě uvedli mezi moravské designéry. Milan Kabát mě osobně doprovodil do Gottwaldova a představil mě Pavlu Škarkovi. Ten mi tehdy okamžitě zajistil první pracovní setkání se Zdeňkem Kovářem, mimochodem zpočátku také značně nedůvěřivým panem profesorem. Národní technické muzeum mi dalo pravomoci k výběru z jeho tvorby, a tak jsem svoji první akvizici provedla v jeho ateliéru a tímto výběrem jsem si otevřela cestu k další spolupráci s ním. Následovaly kontakty na jeho první žáky, neboť to byli většinou staří a již nemocní pánové, u kterých jsem s akvizicí opravdu pospíchala. Se zájmem jsem naslouchala jejich příběhům a zkušenostem z práce na vytváření mnoha předmětů pro průmysl. Dvěře mi tehdy nezavřel žádný z nich, ať už to byl Augustin Hlávka, Alois Richter, Miroslav Klíma, Josef Lahoda anebo František Jurásek.

Tak tedy získala pražská sbírka cenné doklady o vývoji designu tady na Zlínsku.

Ano, měla jsem opravdu štěstí, že jsem mohla nakoupit i fyzické doklady - původní sádrové modely a některé staré výrobky. Bylo to až dojemné, jak své poklady vytažovali staří pánové designéři

první návrh žehličky ETA 212, Stanislav Lachman 1965–67 /
first version of design of ETA 212 iron, Stanislav Lachman 1965–67

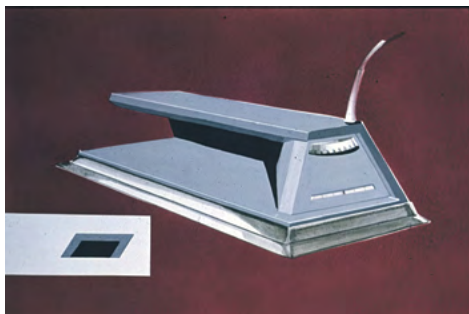

propilovací stroj Arachne, výtvarné pracoviště VJH Elltex, Alois Richtr, František Jurásek, počátek 60. let / Interlacing machine, art department of VJH Elltex, Alois Richtr, František Jurásek, beginning of 1960s

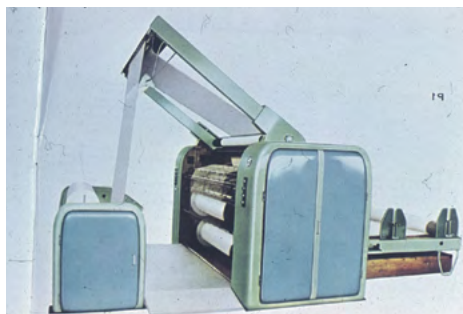

návrh žehličky ETA X280 Pearly, Zdeněk Veverka 2004 /
design render of ETA X280 Pearly iron, Zdeněk Veverka 2004



v krabicích ze skříní, sklepů anebo dokonce zpod postelí! Můj další přístup k průmyslovému designu formovala vlastně tato univerzita života. Byly to velice cenné zkušenosti.

V následujících letech jsem pravidelně dojížděla do Zlína a zpracovávala jsem pro sbírku další studenty profesorů Zdeňka Kováře a Františka Crháka. Zažila jsem si přitom mnoho pěkných příhod. Chvillemi jsem měla pocit provinění, že ty poklady odvážím do Prahy, ale v polovině 90. let zlínská galerie neměla zájem o jejich převzetí, a to ani po zakladateli oboru Zdeňku Kovářovi.

Průmysloví designéři v Praze vám také vycházeli vstříc?

Zpočátku to bylo o něco složitější, než jsem dostala pozvání Asociace designéru ČR na jejich schůzi. Po vysvětlení mojí koncepce sbírky v NTM tehdy náhle povstal tehdejší předseda Asociace Jan Tatoušek a vážně řekl nezapomenutelná slova: „Ženská, vždyť vy nám berete míru na rakev!“ A přesto právě on byl ten první, kdo mi zavolal, ať za ním přijdu do ateliéru si vybrat cokoliv z jeho modelů. Ledy byly prolomené!

A vznikla ojedinělá sbírka činnosti průmyslových designérů u nás.

Mohla bych o tom vyprávět hodiny. Na závěr mého působení ve vedení oddělení jsem získala v roce 2007 od Design centra ocenění za propagaci designu. A to mi dodalo odvalu k přípravě knihy o průmyslovém designu s názvem Design pro.

Co znamená design pro?

Obsah knihy je zaměřen nejen na odborníky z oblasti designu, naopak směřuje spíše k široké vnímavé veřejnosti a tomu napovídá název knihy: Design pro - pro koho? Pro nás, pro vás, pro všechny.

Knihu nám v roce 2010 vydalo vydavatelství Designum Jindřicha Duška, který bohužel záhy těžce onemocněl a zemřel. Kniha soustřeďuje a představuje více než 150 projektů designérů zastoupených v naší sbírce. Výběr jsem připravila společně se svým mladým kolegou, spoluautorem knihy, Jiřím Hulákem. Ten se stal po mém odchodu do důchodu mým nástupcem. Někteří designéři nám dokonce odkázali celou svoji pracovní pozůstalost. Tak to učinil i profesor Zdeněk Kovář a my si takového ocenění naší práce velmi vážíme. Dokážeme s odkazem i nadále pracovat při přípravě autorských a jiných prezentací. Tedy při představování našeho oblíbeného průmyslového designu, který

nám jako jediný „naskočí“ při vyslovení slova design.

Můžou akce jako naše Žně designu pomoci průmyslový design zviditelnit?

Ano, rozhodně. Domnívám se, že návštěvníci takovéto přehlídky vybraných průmyslových výrobků uvítají, když si s výrobkem budou moci spojit jeho tvůrce, tedy jména konstruktérů, designérů a technologů a samozřejmě i výrobní firmu. Neboť o kvalitním průmyslovém výrobku nevyovídá pouze jeho estetika, ale především jeho kvalitní funkce a zvolený materiál. Jsem proto zvědavá, jaký slovní doprovod zvolíte pro představení jednotlivých exponátů a jejich designérů.

Svým zaměřením vaše akce připomíná každoroční přehlídky Design Centra ČR, které byly pravidelně uspořádány při vyhlášení výsledků soutěže o Dobrý design a o Národní cenu za design. Ty se však konaly vždy v Galerii Design Centra v Praze. A to bylo skutečně prestižní místo pro tvůrce kvalitních výrobků, tedy designéry a firmy, kteří byli odbornou porotou pro tuto akci vybráni.

Proč Design centrum ukončilo svou činnost?

Omlouvám se vám, nejsem detailně seznámena s tehdejšími podivnými a veřejnosti dosud nevysvětlenými, až zákulisními vývojem událostí. V podstatě ale dosud nikdo nenahradil odborné hodnocení českých výrobků. Více by vám k tomu jistě řekli tehdejší pamětníci, kteří se přímo angažovali písemnými dotazy na MPO, například předseda Dozorčí rady DC ČR architekt Jiří Kočandrlle, který také býval úspěšný průmyslový designér.

Ministerstvem obchodu a průmyslu, které financovalo činnost DC ČR, nebyla tehdy přímo ustanovena nová náhradní instituce, která by měla celostátně provádět prospěšnou aktivitu pro rozvoj především průmyslového designu.

Takže průmyslový design v České republice přišel o svoji celostátní prezentaci a soutěž.

Ano, určitě je to možné tak říci. Nedlouho po definitivní likvidaci DC ČR v Brně se objevilo několik aktivit, které měly jeho činnost nahradit a takřka všechny se snaží v užším záběru na svých webech prezentovat také průmyslový design.

Nejprve bych ráda zmínila internetový portál informací o designu, který vymyslela a zajišťovala tehdy ještě studentka

výstava Československý průmyslový design 1965–1989, Národní technické muzeum 1998 / exhibition Czechoslovak Industrial Design 1965–1989, National Technical Museum 1998



výstava Průmyslový návrh v Československu 1939–1964, Národní technické muzeum 1996 / exhibition Industrial Design in Czechoslovakia 1939–1964, National Technical Museum 1996



Veronika Loušová z ateliéru prof. Otakara Diblíka na VŠUP Praha, který založila už v roce 2005. Nyní tento rozšířený portál Czechdesign se sídlem a malou výstavní síní v Praze vede Jana Vinšová s kolektivem pro design zapálených spolupracovníků.

Vzápětí po rozpuštění DC ČR, v roce 2008, založila zkušená historička designu Lenka Žižková, bývalá ředitelka pražské galerie DC ČR, svůj internetový a faktický kabinet, a to opět v Praze, pojmenovaný Design Cabinet. Na jeho platformě ihned navázala na původní hodnotitelský projekt bývalého Design Centra, a to Národní cenou za studentský design. Národní porota doplněna o odborníky ze zahraničí zde vybírá nejlepší studentské práce v oblasti průmyslového, užitého a grafického designu. Práce studentů nominují už školy, jejich projekty jsou tedy předvybrané pedagogy zmíněných oborů na středních i vysokých školách. Mimoto dává Design Cabinet na svém webu místo pro teoretické úvahy o industriálním designu v think tanku nazvaném Institut inteligentního designu, který vede Tomáš Fassati.

Ministerstvo obchodu a průmyslu také záhy po rozpuštění DC ČR doplnilo svůj zahraniční odbor o Program Trend, založený na podporu průmyslového výzkumu a experimentálního vývoje. Technologická agentura ČR vypisuje každoročně pro program Trend soutěž o finanční příspěvek na nové technologické projekty, o který je mezi firmami velký zájem, neboť je dotován velkými finančními částkami. Tak MPO aktivně pomáhá firmám za určitých, státem stanovených podmínek investovat do nových výrobních programů, kterých se účastní mimo konstruktérů a technologů také designéři pracující pro průmysl. Jejich seznam mají firmy k dispozici i na webu Trendu. Dále MPO nabízí poradenství a firmám s výrobky vzniklými ze spolupráce

designérů i finanční úhradu na jejich práci. Na podporu tohoto projektu vydává kvalitní časopis Trend, který široce a přehledně informuje o podmínkách uplatnění českých výrobků v různých koutech světa.

Něco se u nás tedy ve prospěch českého průmyslového designu přeci jen děje.

Dle mého názoru v ČR ale chybí platforma, která by široké veřejnosti pravidelně představila nové průmyslové výrobky vzniklé ze spolupráce s kvalitními designéry. Takováto aktivita zviditelní právě ten každodenně na širokou veřejnost působící a vámi nově a výstižně pojmenovaný „neviditelný design“. Zdá se mi, že v Egoé se vám daří průmyslové výroby prezentovat vtípně a neformálně. Škoda jen, že se o vás zatím moc neví. Musíte vaši akci zviditelnit včetně zajímavého doprovodného programu s přednáškami odborníků a videí ze studií designérů nebo firem. Možná, že jednou přidáte i novou národní soutěž pro firmy, které využívají průmyslové designéry v České republice a bude pak pro ně velkou prestiží takové ocenění získat. Slušela by vám taková nově pojatá Národní cena za průmyslový design. Tím vyzdvihnete tvůrčí schopnosti a kvalitní práci, která je srovnatelná se zahraničím. Zároveň tak budete bojovat proti pouhým tzv. montovnám zahraničních firem, které se zde u nás vyskytují a určitě do naší země nepatří.

Teprve potom můžete říci, že komplexně zviditelňujete neviditelný design ve prospěch této společnosti. Přeji vám úspěšné pracovní dny s vaší akcí a mnoho spokojených návštěvníků.

Paní **Jana Johanna Pauly** byla první kurátorkou sbírky průmyslového designu v pražském Národním technickém muzeu. Předtím pracovala jako vedoucí oddělení sbírky historických šperků, bižuterie, knoflíků a medailí v Muzeu skla a bižuterie v Jablonci nad Nisou.

... AND NOW ON A MORE SERIOUS NOTE: INDUSTRIAL DESIGN



Stanislav Lachman, studentská práce na VŠ UMPRUM Praha, bezkohoutkové umyvadlo pro lékaře / Stanislav Lachman's student work at the Academy of Arts, Architecture and Design in Prague; tapless washbasin for surgeons

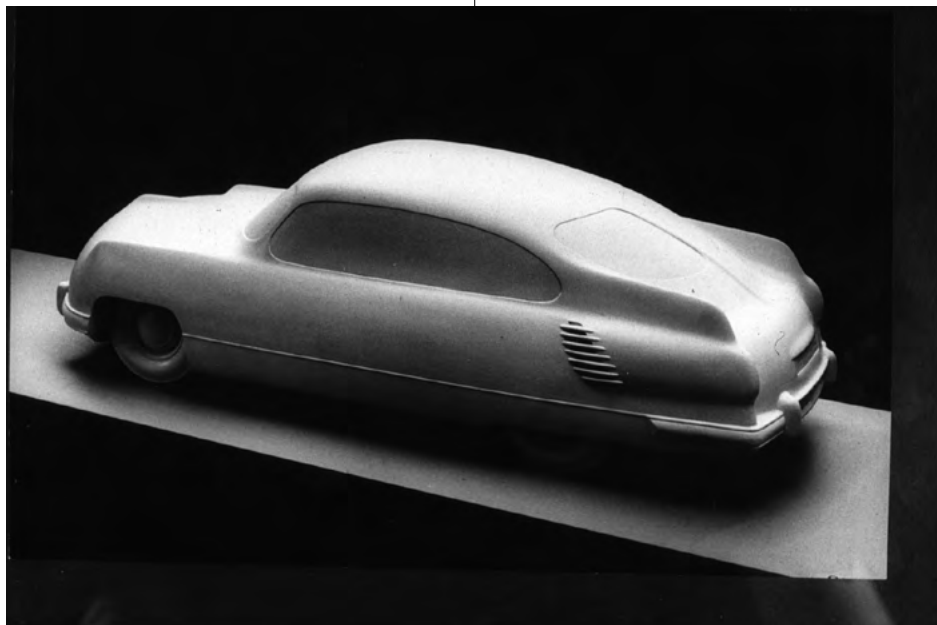

Zdeněk Kovář, návrh karoserie osobního automobilu Tatra 603, 2. varianta 1954 / Zdeněk Kovář, car body design of Tatra 603, 2nd version 1954

Jana Johanna Pauly

The feeling when you are trying to understand something, researching, googling, hanging around libraries, badgering others for information... and then you happen to meet someone who knows almost everything about "your" topic and can show you the ropes without hassle, hitting brick walls or encountering glitches. That's how it was with me. Topic: industrial design and its development, particularly the post-1989 period and the somewhat confusing present. Unclear politics, unpredictable media, non-existent presentation of companies and figures connected with Czech creative industries. Who would you turn to?

Author of the interview: Vladimíra Černá

I was saved by the doyenne of Czech industrial design, Ms Johanna Pauly. A woman whom the communist regime denied a chance to study beloved design and who despite that managed to get into it on account of her intelligence, discipline, diligence and perseverance. As the curator of the industrial design collection at the National Technical Museum, she has gained profound expertise through building trust and personal relationships with a vast majority of notable designers of her time. Just as well we at Egoé are not afraid to ask questions. Online for now, though we look forward to meeting in person in September, at our Design Harvest and the WiFič VEN! festival.

What were the beginnings of the industrial design collection at the National Technical Museum like?

With respect to the museum, the collection is very new, it was started in 1994. The then director of the National Technical Museum, Ivo Janoušek, at the same time a private collector of design and fine arts, brought out a new concept for the museum with a view to build bridges between culture and technology.

He decided to establish a new industrial design department there and was looking for Head Curator.

"Chance favours the prepared," I told myself and plucked up the courage to ask about the requirements. I got invited for an interview and started working there in September 1994. So, in the space of a couple of months, I handed over the collection at the Glass and Jewellery Museum in Jablonec nad Nisou to my successor and thanked its director for understanding and letting me follow my new direction in life.

I had a lot of experience with the art world. I worked closely with the sculptor V. K. Novák, prepared exhibitions in art galleries and organized all sorts of events. For me, industrial design was a favourite subject, the German Bauhaus an admired institution (in 1989 we even organized a Bauhaus exhibition with VKN) and the history of art a "hobby".

With my concept, I managed to convince the National Technical Museum management that it was worth investing in the development of a new department of industrial design focusing on technology.

What is it like to join a team of experts as a newbie, trying to make contacts?

Well, I was the "nobody from out in the sticks". The beginnings were very hard, I had to get acquainted with the immense collection of all the 14 museum departments, be it transport technologies, metallurgy, consumer goods industry, electrical and construction engineering or architecture. I had to earn the trust of my new colleagues in whose collections I also searched for signs of design from the 19th century onwards. Basically, I spent all my time ensconced in depositaries, libraries, archives and also in the collection of design at the Museum of Decorative Arts, established and led by Milena Lamarová, at the time the only female design historian. She became my first mentor and helped me to navigate the history of Czechoslovakian design. Prague just oozes confidence, and on top of that, I was a complete stranger, a woman, without a university degree.

How does one gain the trust of industrial designers themselves?

The first year, during which I quickly needed to establish the necessary work-related connections, was very trying. I had three months to finalize the first acquisitions which were considered by the museum's expert committee.

Back then, I got a lot of help from Karel Kobosil and Milan Kabát from the Design Centre, who introduced me to Moravian designers. Milan Kabát took me to Gottwaldov and introduced me to Pavel Škarka. He then immediately arranged for me to meet Zdeněk Kovář, a professor who was also quite mistrustful to start with. The National Technical Museum authorized me to make a selection from his work, so I made my first acquisition there and then in his studio and this moment paved the way to our subsequent collaboration. He also provided me with contacts for his first students who by then were mostly elderly and infirm, so I had to be quick in acquiring items from them. I really enjoyed listening to their stories and experiences with working on many items for various industries. Not one of them refused me, be it Augustin Hlávka, Alois Richter, Miroslav Klíma, Josef Lahoda or František Jurásek.

Výstava Vize a výrobky (průmyslový design po roce 1989), Národní technické muzeum 2002 / exhibition Visions and Products (Industrial design after 1989), National Technical Museum 2002



Výstava Vize a výrobky (průmyslový design po roce 1989), Národní technické muzeum 2002 / exhibition Visions and Products (Industrial design after 1989), National Technical Museum 2002



So, this was how the Prague collection gained valuable objects illustrating how design developed here in the Zlín region.

Yes, I was extremely lucky to have had the opportunity to purchase actual objects – original plaster models and some old products. It was quite touching to watch the old gentlemen, getting their treasures out of dusty boxes from the bottom of their wardrobes, out of cellars or even from under their beds! My subsequent approach to industrial design was, in fact, shaped by this university of life. It was an extremely valuable experience.

In the years that followed, I would visit Zlín regularly and persuade more students of professors Zdeněk Kovář and František Crhák to contribute to the collection. There were many fun stories, really good times. At times, I felt guilty to be taking these prized possessions to Prague, but in the mid-1990's, Zlín gallery was not interested in them, not even in those by Zdeněk Kovář, the founder of industrial design.

Were industrial designers in Prague as forthcoming?

Things were a little more difficult to begin with, before I got an invitation to a meeting from the Association of Czech Designers. After I presented my concept of the collection at NTM, the Association's then Chairman, Jan Tatoušek, suddenly rose from his chair and in all seriousness uttered these unforgettable words: "Woman, you are putting nails in our coffin!" And yet he was the first to call me to come to his studio and choose any of his models. The ice was broken!

Hence, a unique collection reflecting the work of our industrial designers came into being.

Oh, I could talk for hours about it. In 2007, at the end of my tenure as the head of department, I received an award from the Design Centre for promoting design. This spurred me on to write a book about industrial design called Design pro.

What does "design pro" mean?

Our book is not only for professionals, on the contrary, it is intended rather for the wider public, as the title indicates. Design pro – for whom? For us, for you, for everybody.

It was published in 2010 by Designum, a publishing house owned by Jindřich Dušek, who sadly became seriously ill and passed away soon after. The book focuses on more than 150 projects by designers who feature in our collection. I worked

on the compilation together with my young colleague and co-author, Jiří Hulák, who became my successor after I retired. Some designers even bequeathed their entire work to us. One of them was professor Zdeněk Kovář and we really appreciate such recognition of our efforts. We work with this legacy in other ways too, for example when preparing various exhibitions, that is, when showcasing our beloved industrial design which is the very first notion that comes into our minds when we hear the word design.

Can events such as our Design Harvest help industrial design gain more publicity?

Yes, definitely. I believe that visitors to such an exhibition welcome the fact that they can put a name to a particular item, that they can learn who designed it, who drew the plans, who handled the technology and which company manufactured it. Because it is not only the visual aspect that shows the quality of an industrial product, above all, it is its functionality and the materials used. I am therefore interested to see the captions introducing each exhibit and its designer.

Your event resembles the annual Czech Design Centre shows which used to take place when the results of the Good Design and the National Design Award were announced. But these were always held in the Design Centre Gallery in Prague, a truly prestigious place for creators of exceptional products, the designers and companies selected by an expert panel to feature there.

Why did the Design Centre shut up shop?

I am sorry, I haven't got enough information about the peculiar development of events, one might even say behind-the-scenes goings-on, which remain unexplained to the public to this day. In effect, nothing has replaced the expert appraisals of Czech products as yet. You might learn more from those who made a point of writing letters to the Ministry of Industry and Trade, asking for answers, amongst them the architect Jiří Kočandrlé, Chairman of the Supervisory Board of the Czech Design Centre and a successful industrial designer.

At the time, the Ministry of Trade and Industry, which financed the activities of the Czech DC, did not immediately set up a new replacement institution that would operate nationwide and focus on promoting the development of mainly industrial design.

J. Pauly při instalaci expozice Architektura, stavitelství a design, Národní technické muzeum 2010, Iustř. René Roubíčka / J. Pauly installing a chandelier by René Roubíček for the permanent exhibition Architecture, Construction and Design, National Technical Museum 2010



ateliér Zdenka Kováře ve Zlíně / studio of Zdeněk Kovář in Zlín



So industrial design in the Czech Republic lost its national presentation and competition.

Yes, you could say that. Not long after the Brno branch of the Czech Design Centre was definitely closed down, a number of new groups emerged to replace its role, and almost all of them have made every effort to include industrial design on their websites.

First of all, I would like to mention a website launched in 2005, offering various information about design, established and ran by Veronika Loušová, at the time a student of prof. Otakar Diblík at the Academy of Arts, Architecture and Design in Prague. Over the years, it has grown into its present form called Czechdesign, with headquarters and a small exhibition hall in Prague. Currently, it is run by a team of design enthusiasts, led by Jana Vinšová.

Following the complete shutdown of the Czech DC in 2008, Lenka Žižková, an experienced design historian and the Centre's former Director of its Prague gallery, established her internet and factual institute in Prague called the Design Cabinet. Using its platform, she immediately continued with the original evaluation project of the former Design Centre, the National Student Design Award. A panel made up of both Czech and foreign judges chooses the best student projects in the field of industrial, applied and graphic design. The students' works are nominated by their schools, so the projects are pre-selected by teachers of those programmes in high schools as well as universities. In addition, the Design Cabinet includes on its website theoretical essays on industrial design in a think tank called the Design Intelligence Institute, headed by Tomáš Fassati.

Soon after dissolving the Czech DC, the Ministry of Trade and Industry also added the Trend Programme to its Foreign Department, a project created to support industrial research and experimental development. Every year, the Technology Agency of the Czech Republic announces a competition for the Trend programme, offering a financial contribution to new technology projects. It is very popular with companies because the financial grants are substantial. This is how the Ministry of Trade and Industry helps companies invest in new production

Jana Johanna Pauly was the first Curator of the Industrial Design Collection at the National Technical Museum in Prague. Before that, she headed the Department of the Collection of Historical Glass, Jewellery, Buttons and Medals at the Glass and Jewellery Museum in Jablonec nad Nisou.

programmes, under certain, government stipulated conditions. The programme is open not only to developers and technologists but also to designers working in various fields of industry. In addition, the Ministry maintains a list of designers on the Trend Programme website, offers consulting services and provides reimbursement to companies that manufacture products resulting from collaboration with designers. In support of this project, they also publish a great magazine called Trend, which offers broad and clear information on the conditions for success of Czech products in various parts of the world.

So there is at least something that is being done to support Czech industrial design.

But in my opinion, there is no platform in the Czech Republic that would regularly introduce the wide public to new industrial products resulting from collaboration with exceptional designers. Such endeavour would popularize the kind of design you aptly call "invisible", the mundane products we use in our everyday lives. It seems like in Egoé you are doing good work in presenting industrial products with fun and charm. The only downside is that not enough has been heard about you yet. You must advertise your event more, include workshops and lectures by experts, videos from the designers' studios or from companies. Perhaps one day you might also organize a new national competition for companies that collaborate with Czech industrial designers and yours will one day be a prestigious and well-recognized award to be had. How about a kind of a new, revived National Award for Industrial Design? This way you would put focus on creativity and workmanship measuring up to that across the borders. At the same time, you could make a stand against factories that are mere assembly plants owned by foreign companies, so common yet so out of place in our country.

Only then can you claim that you are making invisible design fully visible to the benefit of this society. I wish you all the best in your work with preparing your event and many happy visitors.

Moja* krajina



EGOĚ

Myšlenková dílna / Think Shop

Ideas Make Products



** Kolekce venkovního nábytku Moja - Křeslo MO116 / Collection of outdoor furniture Moja - Armchair MO116

Venkovní nábytek / Outdoor furniture



Once upon a time at The U Olinka

Autor článku / Author of the article: Dušan Tománek

Na tento kraj máte příliš mnoho zubů, cizinče.
Ale ten řízek dáte, že?

Vezmeš to z Olomouce, pojeděš na Přerov po státní padesát pětce, v Kokorech odbočíš doleva, na okresku neurčité třídy, mineš nádrž s příznačným názvem Brambor a po několika zákrutách, jmenuje se to tam Lhotka, seš ve výletní hospodě U Olinka. Na rovinu, zrovna nemusí mít otevřeno. Nebo naopak, mají otevřeno a tobě hrozí pořádný zásek, protože čirou náhodou v hospodě hrají třeba Please the trees. V dědině u Přerova je to normál.

O místní jídelním lístku se bavit nebudeme, je parádní. Od polívky po kávičku. Nemůžeš se netrefit. To samé platí o pivu. Nikdy nepodceňuj přerovského Zubra, jedenáctku. První pivo jako med, druhé proto dáš si hned...konec znáš. A pak přijde Steve, spolu s Evou se postarají. Jo správně, Steve je amík. Náš.

Your smile is too much for this place, gringo.
But the schnitzel is yours, right?

Ride from Olomouc to Přerov, state route 55. In the middle of the journey, in Kokory, that's the real name, turn to the left. A little tiny, dirty road to nowhere. Pass the Brambora lake. Brambora in Czech means potato. Nomen omen. After some crazy minutes, you can be forced to land in Lhotka and there is a lovely pub place called U Olinka.

Let's face it, maybe they are closed at the moment, or they are open. Your route time management is in danger at the moment. Perhaps, some cool hipster band from Prague has a gig inside. In small village near Přerov, east side of civilization. That's normal. There is no doubt about the menu. Everything is yummy, from soup to espresso. You are just on fire, you can't miss the target. The same goes for beer. Be careful with Zubr lager. Silly Czech beer lover Humpty Dumpty story says: The first pint is so sweet, second one you must meet, third... etc. etc...you know how it ends. A hangover. And now, Steve with his sweet Eva, are coming. They take care. Everything you want. Of course, Steve is a smart Ami boy. From Lhotka u Přerova.



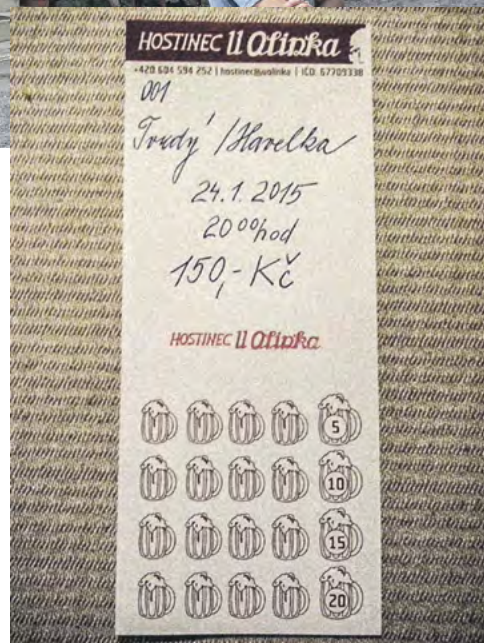

Stačí mít chladnou hlavu, čisté ruce a planoucí sporák



Čeněk Strnad,
uzenář s kachnou

To, co vzniká v Řeži u Prahy, umí zazářit. Řeč je o produktech tamního uzenáře Čeňka Strnada. Nemá staletou tradici – ta sahá jen do loňského roku. Zaujme ale příběhem. Jeho vzepětí z pomyslné startovní čáry bylo rekordně rychlé. Po pár měsících tyto uzeniny, nabízené z originálního foodtrucku, znají lidé od Vltavy i od Moravy...

Autor rozhovoru: Jaroslav Janečka

Proč je dobré pustit se do vlastní výroby uzenin?

Málem jste si odpověděl sám. Je to zkrátka dobré. A tak, když loni spadly šraňky, řečené lockdown, jsme se s tátou shodli, že by bylo dobré si vyudit pár domácích klobás. Ať máme k Televariété co na stůl.

A tak jsem tátovi to, že mě už kdysi naučil vařit, ale i porazit prasátko, začal oplácet ve své uzenářské dílně. Tu jsem si zařídil v rodném baráku nad Vltavou, v Řeži. S jídlem ale roste chuť, a tak mi za chvíli byl řeznický koutek malý. Postupně jsem si doma vybudoval velmi slušně vybavený provoz. A už se jen bál, že se ještě někdy otevřou divadla a já si zas budu muset lepit vousy místo toho, abych do díla kutroval řemenové sádlo, aby měly klobásy a špekáčky pěknou mozaiku a mohly jít do udírny. Naštěstí mi dala vláda ještě nějaký čas, abych se mohl zdokonalit v oboru, který je mi, jemně řečeno, hodně blízký. Bohužel mi ten čínskej bůh srandy z Wuchanu tátu vzal a já přišel o milovaného strážníka. A tak si musím najít své zákazníky mezi lidmi. Nový život s mojím gastro kačenou začíná právě na WiFi VEN!

Pokud se tedy rozhodneme, tak jako vy, to zkusit, čím začít? Potřebujeme hned profesionální zázemí v podobě kutru, plničky a podobně?

Potřebujete především „chladnou hlavu, čisté ruce a planoucí sporák“. Pak už je na každém, jestli se tomu řemeslu chce věnovat na úrovni okresního přeboru, nebo být hned ten nejlepší. Já si zvolil tu druhou cestu, takže jsem do toho musel něco investovat. Je dobré si uvolnit ruce kvalitní elektrickou narážkou. A bez velkého kutru si už práci neumím představit. Pak už jen kvalitní heavy duty řezačku, nebo chcete-li mlýnek na maso, pořádnou míchačku díla, dost chladáků s nulovou zónou a klimatizaci v dílně. Dílo už od počátku musíte chladit, chladit a zase chladit. Jak vás při práci nezebou ruce, něco není v pořádku. A pokud to vadí, vrhněte se na pekařinu. Profi vybavení sice stojí nějakou korunu, ale pořádek je to levnější koníček než motosport, a já si taky radši na talíř položím svůj voňavý gothaj než vavřínový věnec ze Sedlčanské kotliny.

Co je kromě hlídání teploty ještě důležité?

Trpělivost, pokora a umění naslouchat starým mistrům. Nebýt zbrklý, nedělat zbytečné pokusy – nebo jen v začátku, ono vás to pak přejde – a udržovat dílnu v čistotě, zkrátka se držet starého dobrého hesla, že jedna ruka dělá, druhá uklízí.

Je vhodné držet se norem, tradičních postupů, nebo si to dělat po svém?

Je potřeba zapomenout na to, že objevíme nějakou „vlastní cestu“. Všechno v tomhle řemesle je vynalezeno a staletými prověřeno a nějaký zapálený mládenec už tomu nemá co dát. Můžete si zkusit udělat svoji recepturu, že do díla cinknete o chlup více toho, či onoho koření, ale ten pocit, když se kamarád od fochu zakousne do vaší klobásy, boku či debrecínky a uznale pokýve hlavou se slovy: ano, takhle to znám, to je vono! Udělat něco jen správně je daleko lepší pocit, než obíhat lidi s nějakou svojí novou verzí uzenin. Většinou jsou vaši přátelé zdvořilí a zalžou, že je to výborné, že takovou chuť neznali, ale lhat se nemá, že?

Kde hledáte inspiraci? Lze třeba využívat sezonních surovin?

Inspiraci načmouchám ve starých knihách a ze sezónních surovin používám snad jen medvědí česnek. S tím jsem ve svých Velikonočních klobásách slavil úspěchy.

Základem je maso. Kde ho brát, podle čeho vybírat?

Uzenářina se opírá především o vepřové maso. A tady neplatí jako u hovězího či zvěřiny, že stařené maso je lepší. Kdepak, já kupuji maso čerstvé z dobrého zdroje, nevakuované, nijak nebalené, takzvaně na visu, tedy ráno bourané, které hned visí na háku.

Pak si maso pokrájím, nasolím procentem soli, jaké dílo vyžaduje, většinou mezi 20 až 25 gramy na kilo, ale třeba norimberské klobásy solím jen 15 gramy, protože některá koření správnou slanost díla dotáhnou. Pak si zvážené a rozdělené podle druhu vakuuju a může si odpočinout v chladáku. Ten je dobré držet maximálně ve dvou stupních. A když je maso lehce zaleželé a prosolené, můžeme jít dál, nastartovat kutr, nebo si vybrat šajbu do řezačky – podle toho, co chceme dělat, ale zase musíme chladit a chladit. Já mám všechny komponenty kutru i mlýnku stále v lednici podchlazené, nezapomínejte totiž, že tření vyvolávající teplo je nepřítel vašeho díla!

No a pak vyprat střevo podle kalibru, který budete narážet, a už se dostáváme do fáze nejmilejší, to když vám z narážky cestuje dílo do střívek a vy si určujete délku, a tedy gramáž finálního výrobku. Klobásy osušit a můžou jít do udírny, nebo do chladáku, kde budou čekat na gril. Se salámy je to trochu jiné, ale láska je to stejná.



I klobása se, soudě podle vašeho přístupu, dá nabízet stylově.

Jak vznikl nápad pořídit kachnu?

Kachnu, v mém případě nákladní verzi legendárního Citroënu 2CV6 jménem Kačenda, jsem začal shánět, když jsem se zdokonalil v přípravě kachních prsíček. Ruku na srdce, můžou se grilovaná kachní prsa nabízet z Fordu Puma? To určitě ne. A tak mám díky Tomášovi Nerudovi z Citroën servisu skvělou kačenu. Základní vestavbu s chladákem, šokerem a několika grily a vodní lázní jsem si udělal sám, a tak můžu s určitou časovou rezervou mým foodtruckem o obsahu 602 ccm a výkonu 21 kW vyrazit za vámi.

Doufám, že všem bude chutnat. A nemusí se omezovat. Letošní sezóna je ve znamení hesla: „Když nemůžeš, tak si přidej!“

Kde všude vás letos ještě uvidíme?

V Bílovicích máme premiéru, také tam pokřtím nový platební terminál. A pak už nás s Kačendou čekají další festivaly. Běh se žlutou stužkou pod záštitou vězeňské služby, veteránské srazy a nenápadně se zkusím dostat i na vesnické fotbal. Tam patříme.

Jak vlastně vznikla značka Čeněk Strnad?

Myslím, že osobně už dlouho mám styl Čendy, ale všechno se dalo do pohybu tím, že jsem kdesi koupil starou prvorepublikovou řeznickou reklamní ceduli. V tu chvíli se ve mně narodil Čeněk Strnad. Zatím jsem nedohledal původního mistra, ani provoz, který by se pyšnil jeho jménem. Ani dědice. Tak musím ten prapor držet sám.

Petr Čtvrtníček je herec, režisér reklamních spotů, redaktor hlavní redakce zábavy. Nově je z něj také řezník a uzenář Čeněk Strnad. Tentokrát ale o žádný vtip nejde. Ve svém uzenářském království v Řeži u Prahy má zázemí na profesionální úrovni. A nebojí se jít s uzeninami ven.

Moja* surovina

Ideas Make Products

* Kolekce venkovního nábytku Moja - křeslo MO116 / Collection of outdoor furniture Moja - Armchair MO116

Výroba venkovního nábytku a mobiliáře / Manufacture of street and garden furniture

EGOĚ

All one needs is
a cool head,
clean hands and
a bright flame



Čeněk Strnad,
a sausage maker
with a duck

Things from Řež near Prague certainly shine bright. We are talking about products of a local charcutier, Čeněk Strnad. The roots of his success do not go centuries back – his tradition began only a year ago. But his journey makes for a fascinating story. His star has risen in record time. A few months was all it took for the fame of his cured meats, sold from a novel food truck, to spread far and wide, from Vltava River all the way to Morava River...

Author of the interview: Jaroslav Janečka

Why is it good to start making your own sausages?

You just about answered yourself there. It's simply good. When the spanner of a lockdown got thrown into the works last year, we agreed with my dad that it would be a fine idea to smoke ourselves a sausage or two, so we would have something to nibble on while sitting in front of the telly. Some years ago, my dad not only taught me to cook but also to slaughter a pig, so I decided to return the favour by setting up a charcuterie, in my old family home in Řež, right by the Vltava River. But since the more you have the more you want, my little butcher cubbyhole soon became too small and before I knew it, I had a decently equipped operation on my hands. The only thing that worried me was the prospect of theatres opening again one day and me having to spend my time sticking a false beard on rather than grinding backfat for my sausages in order to get nice marbling, ready for the smoker. As I am a lucky guy, the government has given me more time to hone my skills in a field that is, to put it mildly, very close to my heart. Sadly, the Chinese scheming God of Wuchan saw it fit to take my dad, robbing me of a beloved connoisseur of my wares, so now I have to find customers amongst you lot. So Duck and I are starting a new life at Wifič.

If we decide, like you, to go for it, where shall we start? Should we immediately begin procuring professional gear, such as a grinder, a filler and so on?

All you need is a "cool head, clean hands and a bright flame." Then it is up to the person, if they want to pursue their trade at the Sunday league level or if they want to be the best straightaway. I took the latter route so I was obliged to put some money into it. A good idea is to free up your hands by acquiring an electric stuffer, and I can't imagine my life without my big cutter. Then it's just a good heavy-duty grinder, a vigorous mixer, plenty of zero zone chillers and some quality aircon. You must take care when creating your masterpiece and follow the mantra of chill, chill and chill right from the start. If you can feel your hands, something's not right. And if you don't like it, throw yourself into sourdough

instead. Professional gear does set you back a bob or two but it's still a cheaper hobby than car racing. Besides, I would rather put a slice of my nicely marbled salami on my plate than a laurel wreath from Lydden Hill.

What else is important apart from temperature?

Patience, humility and the art of listening to old masters. Taking your time, not engaging in pointless experiments – maybe to start with though you will soon learn – keeping everything clean and tidy, basically just following the good old rule that one hand works, the other clears away.

Is it better to follow standards and traditional practices or do our own thing?

Forget about blazing your own trail. Everything there is about this trade has already been invented and proven over centuries. Some fresh-faced eager beaver has nothing more to give. Yes, you can come up with your own recipe, add a bit of this, bit of that, but when your mate who knows the ropes sinks his teeth into your sausage, salami or side of bacon and nods his head in approval mumbling "oh my, this is it, this is the real McCoy" – what a feeling! Doing things right makes you feel much better than running around trying to pitch your latest concoction. Your friends usually try to be nice and tell fibs like "delicious... what an interesting taste..." but it's not nice to lie, is it?

Where do you find inspiration? What about using what's in season?

Old books are a great source of ideas, and as for seasonal ingredients – the only thing I use is wild garlic, I think. It came up trumps in my Easter sausages.

Meat is of the essence. Where do we get it, what do we pick?

Meat curing is mostly about pork and here we do not want aged meat, like we do with beef and game. No, thank you. I buy nice fresh cuts from a good source, no wrapping, no vacuum – freshly



cut pieces, hang that same morning. Then I grind them up, add the required amount of salt, usually between 20–25 grams per kilo, though for example my Nürnberger sausages get only 15 g per kilo because certain spices achieve the required saltiness. Then I weigh the meat out into batches of various types and vacuum seal them (a good chamber vacuum sealer is a must) and off they go to rest in a chiller. It's good to keep it at about 2° C. Once the meat has rested and is well salted, we get to the next stage – get the grinder going or pick the right blade for the cutter, depending on what you want to make. You mustn't forget to chill and chill again – I keep all parts in the fridge, supercool, as the heat generated by the friction in creating your masterpiece is your mortal enemy!

Then you must soak your skins depending on what size your sausage will be and then you get to the best phase – when your meat is pushed from the stuffer into the skin and you just keep an eye on the length and therefore the weight of your final product. Then you pat your finished sausages dry, so they are ready to go into the smoker or back into the chiller to await their turn on the barbie. Salami requires a slightly different course of action but the same amount of love.

Even a sausage can be offered in style, judging by your choice of means. How did the idea of getting a Duck come about?

My Duck, in my case the van version of the legendary Citroen 2CV6 (Duck being its common nickname) is a motor I began hunting for when I got better at duck breasts. Hand on your heart

Petr Čtvrtníček is an actor, director of commercials, recessionist out of conviction. Recently he has become a sausage maker under the nickname Čeněk Strnad. This time it's not a joke. He owns a professional food facility in his sausage kingdom in Řež near Prague. He's not afraid to go out with his goodies.

– can a grilled duck breast be sold from a Ford Puma? I don't think so. And so, thanks to Tomáš Neruda from Citroen, I am now a proud owner of a great Duck. The basic built-in unit with chillers, a blast chiller, several grills and a water bath I made myself, so now I can embark on an exciting journey with my food truck to your corner of the world, though with 602cc and 21KW power it might take a little while. I hope everyone will enjoy my wares and there is no need to hang back – the motto of this summer is: "When you can't keep going, go faster!"

Where else can we see you this year?

We are making our bow in Bílovice, where we will also launch our new credit card machine (we also accept cash and electronic meal vouchers). Then Duck and I will call on a few more festivals, visit the Yellow Ribbon Run co-organized by the Prison Service, a few classic car events and we are also going to try and sneak into the grounds of some village football clubs. That is where we belong.

How did the Čeněk Strnad brand actually come about?

I think I have had Čenda's style for a long time now but things got moving when I bought a vintage butcher's shop sign with that name on. At that moment, Čeněk Strnad was reborn. So far, I have drawn blank in trying to find the original master butcher, nor the shop that proudly bore his name or any of his heirs. Therefore, it is up to me to wave the flag now.

Moja* jízda

Ideas Make Products



* Kolekce venkovního nábytku Moja - křeslo M.O.116 / Collection of outdoor furniture Moja - Armchair M.O.116

Sportovní vybavení / Sports equipment

EGOË

INDUSTRIÁLNÍ VÝSTAVA
3.–8. září 2021, Bílovice 519

EGOĚ
studio



ŽNĚ DESIGNU

NAVRŽENO. VYROBENO. SKLIZENO.

znedesignu.cz